

ANTI-TIP BRACKET INSTALLATION INSTRUCTIONS

⚠️ WARNING



- A child or adult can tip the range and be killed.
- Verify the anti-tip bracket has been installed.
- Ensure the anti-tip bracket is engaged when the range is moved.
- Do not operate the range without the anti-tip bracket in place.
- Failure to follow these instructions can result in death or serious burns to children and adults.

STEP 1 LOCATE THE BRACKET

IMPORTANT: Determine the final location of the range before attempting to install the bracket.

- a. Place the bracket on the floor with the back edge against the rear wall. If the range does not reach the rear wall, align the back edge of the bracket with the rear panel of the range in its final location.

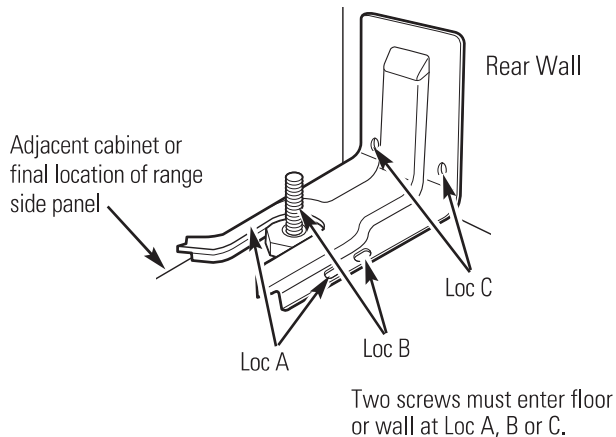

⚠️ If bracket does not touch the rear wall, you **MUST** screw bracket to FLOOR as described in Step 2.

- b. Position the side of the bracket against either the left or right cabinet. If there is no adjacent cabinet, align the edge of the bracket with the side panel of the range in its final location. If the countertop overhangs the cabinet, offset the bracket from the cabinet by the amount of overhang.
- c. Mark the location for the pair of holes to be used (see illustration above).

NOTE: For FLOOR installation use either Loc A or B. For REAR WALL installation use Loc C.

To reduce the RISK OF TIPPING the range, the range must be secured by a properly installed ANTI-TIP BRACKET.

Secure the bracket with the screws provided.

NOTE: The installation of the ANTI-TIP bracket must meet all local codes for securing the appliance.

If you did not receive an anti-tip bracket with your purchase, call 1-800-626-8774 to receive one at no cost. In Canada, call 1-800-561-3344.

For installation instructions of the bracket, visit: GEAppliances.com. In Canada, GEAppliances.ca.

STEP 2 SECURE THE BRACKET

The bracket must be screwed to either the FLOOR or REAR WALL.

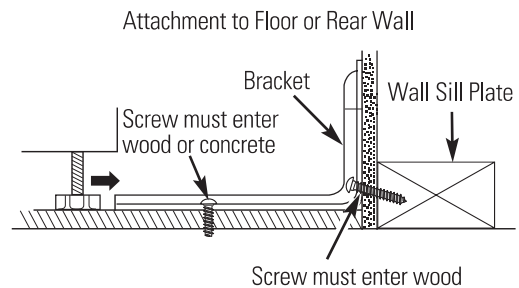

FLOOR Installation:

WOOD FLOOR: Use the screws provided to secure the bracket using the pair of marked holes (either Loc A or B).

CONCRETE FLOOR: Using a concrete bit, drill a 5/32" pilot hole 2" deep into the concrete at the center of each of the marked holes (either Loc A or B). Use the screws provided to secure the bracket into the floor.

REAR WALL Installation:

Use the 2 screws provided to secure the bracket using the pair of marked holes at Loc C. The screws **MUST** enter into a wood sill plate. If the wall contains any metal studs or similar materials, then the floor must be used.

STEP 3 CHECK THE BRACKET

After installing the bracket, slide the range into its final location. The rear leveling leg must be fully inserted into the ANTI-TIP bracket. If the range has a storage drawer, remove the drawer and look underneath the range to see if the leg is fully engaged in the bracket as shown in Step 1.

On models without storage drawer or kickpanel, verify the rear leveling leg is properly secured within the bracket by carefully tipping the range forward. **DO NOT** tip the range more than 4 inches. If the bracket does not stop the range within 4 inches, the bracket is **NOT** properly installed and **MUST** be reinstalled following these instructions.

⚠️ The anti-tip bracket must be **PROPERLY INSTALLED** and the rear leveling leg must be **FULLY ENGAGED** into the bracket to prevent the range from tipping. **NEVER** remove the leveling legs. This will prevent the range from being secured to the ANTI-TIP bracket properly.

CONSIGNES D'INSTALLATION DU SUPPORT ANTI-BASCULEMENT

⚠️ AVERTISSEMENT



- Une personne, enfant ou adulte, peut faire basculer la cuisinière et subir des blessures mortelles.
- Vérifier si le support antibasculement a été installé.
- S'assurer que le support antibasculement est engagé lorsque la cuisinière est déplacée.
- Ne pas utiliser la cuisinière si le support antibasculement n'est pas installé.
- Le non-respect de ces directives expose enfants et adultes à un risque de décès ou de brûlures graves.

ÉTAPE 1 LOCALISEZ LE SUPPORT

IMPORTANT : Choisissez l'emplacement final de l'appareil avant de procéder à l'installation du support.

- a. Posez le support sur le sol en veillant à placer l'arête arrière contre le mur. Si l'appareil n'est pas en contact avec le mur, alignez l'arête arrière du support avec le panneau arrière de l'appareil dans son emplacement final.

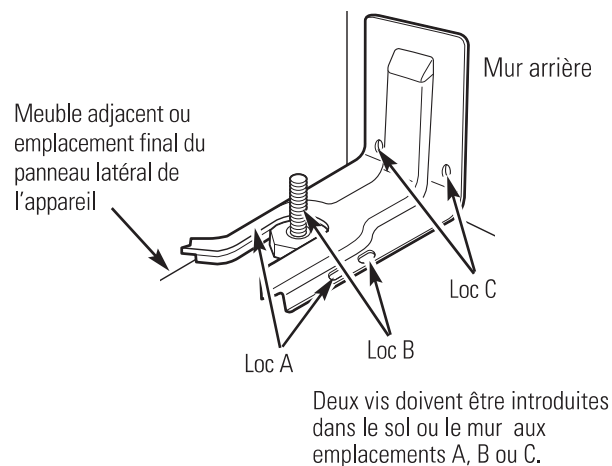

- ⚠️ Si l'appareil n'est pas en contact avec le mur, vous DEVEZ visser le support au SOL comme l'indique l'étape 2.

- b. Placez le côté du support contre l'armoire de gauche ou de droite. En l'absence de meuble adjacent, alignez le bord du support sur le panneau latéral de l'appareil dans son emplacement final. Si le plan de travail surplombe le meuble, décalez le support par rapport selon le niveau d'avancée.
- c. Marquez l'emplacement des deux trous qui seront utilisés (voir l'illustration ci-dessus).

REMARQUE : pour une installation sur le SOL, utilisez l'emplacement A ou le B. Pour une installation sur le MUR ARRIÈRE, utilisez l'emplacement C.

Afin de réduire le RISQUE DE BASCULEMENT, l'appareil doit être fixé via l'installation d'un SUPPORT ANTI-BASCULEMENT.

Fixez le support à l'aide des vis fournies.

REMARQUE : l'installation du support ANTI-BASCULEMENT doit être conforme aux normes locales pour la fixation de l'appareil.

Si aucun support anti-basculement ne vous a été livré avec votre achat, appelez le 1-800-626-8774 pour en recevoir un gratuitement. Pour le Canada, appelez le 1-800-561-3344.

Pour les consignes d'installation du support, allez sur : GEAppliances.com. Pour le Canada, GEAppliances.ca.

ÉTAPE 2 FIXER LE SUPPORT

Le support doit être vissé au SOL ou au MUR ARRIÈRE.

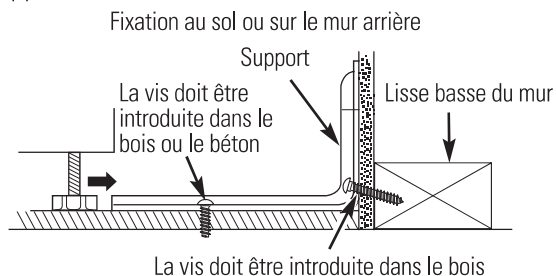

Installation sur SOL :

SOL EN BOIS : Utilisez les vis fournies pour fixer le support dans les deux trous marqués (emplacement A ou B).

SOL EN BÉTON : à l'aide d'un foret à béton, percez un trou pilote de 3,9 mm (5/32") d'une profondeur de 5 cm (2") dans le béton au centre de chacun des trous (emplacement A ou B). Utilisez les vis fournies pour fixer le support dans le sol.

Installation sur MUR ARRIÈRE :

Utilisez les 2 vis fournies pour fixer le support en utilisant les deux trous marqués dans l'emplacement C. Les vis DOIVENT traverser la lisse basse du mur. Si le mur est constitué de montants en métal ou de matériaux similaires, utilisez plutôt le mur.

ÉTAPE 3 VERIFIEZ LE SUPPORT

Après avoir installé le support, faites coulisser l'appareil dans son emplacement final. Le pied de nivellement arrière doit être entièrement introduit dans le support ANTI-BASCULEMENT. Si l'appareil est doté d'un tiroir de rangement, retirez le tiroir et vérifiez si le pied est entièrement introduit dans le support comme l'indique l'étape 1.

Sur les modèles sans tiroir de rangement ou panneau de protection, vérifiez si le pied de nivellement arrière est correctement fixé dans le support en basculant l'appareil vers l'avant avec précaution. NE basculez PAS l'appareil plus de 10 cm (4 po). Si le support ne bloque pas l'appareil dans un rayon de 4 pouces, cela signifie que le support N'est PAS correctement installé. Il DOIT être réinstallé conformément à ces instructions.

- ⚠️ Le support anti-basculement doit être CORRECTEMENT INSTALLÉ et le pied de nivellement doit être ENTièrement INTRODUIT dans le support afin d'empêcher l'appareil de basculer. NE retirez JAMAIS les pieds de nivellement. L'appareil risquerait de ne pas être correctement fixé au support ANTI-BASCULEMENT.