



OWNER'S MANUAL

Stainless Steel Range Hood

TABLE OF CONTENTS

MODEL INFORMATION	2
CONSUMER SUPPORT	3
SAFETY INFORMATION	4
CONTROLS AND FEATURES	5
Controls	5
Implement Holders	5
CARE AND CLEANING	6
For Your Safety – Pour Votre Sécurité	6
Metal Greas Filter	6
Hood Surfaces	6
Light Bulbs	7
TROUBLESHOOTING	8
MONOGRAM LIMITED WARRANTY	9

MODEL INFORMATION

MODEL NUMBERS

ZV950

ZV1050

WRITE DOWN THE MODEL AND SERIAL NUMBERS

You'll find them on a label behind the filters.

Please write these numbers here:

Model Number

Serial Number

Use these numbers in any correspondence or service calls concerning your appliance.

CONSUMER SUPPORT

MONOGRAM WEBSITE

Have a question or need assistance with your appliance? Try the Monogram website 24 hours a day, any day of the year! You can also shop for more great Monogram products and take advantage of all our on-line support services designed for your convenience. In the US: monogram.com or in Canada: monogram.ca

REGISTER YOUR APPLIANCE

Register your new appliance on-line at your convenience! Timely product registration will allow for enhanced communication and prompt service under the terms of your warranty, should the need arise. You may also mail in the pre-printed registration card included in the packing material. In the US: monogram.com/register or in Canada: https://service.geappliances.ca/servicio/en_CA/

SCHEDULE SERVICE

Expert Monogram repair service is only one step away from your door.

To request service in the US, visit our website at monogram.com/contact or in Canada, visit our website at https://service.geappliances.ca/servicio/en_CA/

REMOTE CONNECTIVITY

For assistance with wireless network connectivity (for models with remote enable), visit our website at monogram.com/connect

PARTS AND ACCESSORIES

Individuals qualified to service their own appliances can have parts or accessories sent directly to their homes (VISA, MasterCard and Discover cards are accepted). Order on-line today 24 hours every day.

In the US: monogram.com/use-and-care/parts

Instructions contained in this manual cover procedures to be performed by any user. Other servicing generally should be referred to qualified service personnel. Caution must be exercised, since improper servicing may cause unsafe operation.

Customers in Canada should consult the nearest Mabe service center, visit our website at monogram.ca

CONTACT US

If you are not satisfied with the service you receive from Monogram, contact us on our website with all the details including your phone number, or write to:

In the US: General Manager, Customer Relations | Monogram Appliances, Appliance Park | Louisville, KY 40225
monogram.com/contact

In Canada: monogram.ca/contact

IMPORTANT SAFETY INFORMATION

READ ALL INSTRUCTIONS BEFORE USING THE APPLIANCE

▲WARNING Read all safety instructions before using the product. Failure to follow these instructions may result in fire, electrical shock, serious injury or death.

▲WARNING GENERAL SAFETY INSTRUCTIONS

▲WARNING TO REDUCE THE RISK OF FIRE, ELECTRIC SHOCK OR INJURY TO PERSONS, OBSERVE THE FOLLOWING:

- A. Use this unit only in the manner intended by the manufacturer. If you have questions, contact the manufacturer.
- B. Before servicing or cleaning unit, switch power off at service panel and lock the service disconnecting means to prevent power from being switched on accidentally. When the service disconnecting means cannot be locked, securely fasten a prominent warning device, such as a tag, to the service panel.
- C. Do not use this unit with any solid-state speed-control device.
- D. This unit must be grounded.

▲CAUTION FOR GENERAL VENTILATING USE ONLY. DO NOT USE TO EXHAUST HAZARDOUS OR EXPLOSIVE MATERIALS AND VAPORS.

▲WARNING TO REDUCE THE RISK OF INJURY TO PERSONS IN THE EVENT OF A RANGE TOP GREASE FIRE, OBSERVE THE FOLLOWING*:

- A. SMOTHER FLAMES with a close-fitting lid, cookie sheet, or metal tray, then turn off the burner. BE CAREFUL TO PREVENT BURNS. If the flames do not go out immediately, EVACUATE AND CALL THE FIRE DEPARTMENT.
- B. NEVER PICK UP A FLAMING PAN—You may be burned.
- C. DO NOT USE WATER, including wet dishcloths or towels—a violent steam explosion will result.
- D. Use an extinguisher ONLY if:
 - 1. You know you have a Class ABC extinguisher, and you already know how to operate it.
 - 2. The fire is small and contained in the area where it started.
 - 3. The fire department is being called.
 - 4. You can fight the fire with your back to an exit.

*Based on “Kitchen Fire safety Tips” published by NFPA.

▲WARNING TO REDUCE THE RISK OF A RANGE TOP GREASE FIRE:

- A. Never leave surface units unattended at high or medium settings. Boilovers cause smoking and greasy spillovers that may ignite. Heat oils slowly on low or medium settings.
- B. Always turn hood ON when cooking at high heat or when flambéing food (i.e. Crepes Suzette, Cherries Jubilee, Peppercorn Beef Flambé).
- C. Clean ventilating fans frequently. Grease should not be allowed to accumulate on fan or filter.
- D. Use proper pan size. Always use cookware appropriate for the size of the surface element.

▲WARNING TO REDUCE THE RISK OF FIRE, ELECTRIC SHOCK OR INJURY TO PERSONS, OBSERVE THE FOLLOWING:

- A. Installation work and electrical wiring must be done by qualified person(s) in accordance with all applicable codes and standards, including fire-related construction.
- B. Sufficient air is needed for proper combustion and exhausting of gases through the flue (chimney) of fuel burning equipment to prevent back drafting. Follow the heating equipment manufacturer’s guideline and safety standards such as those published by the National Fire Protection Association (NFPA), and the American Society for Heating, Refrigeration and Air Conditioning Engineers (ASHRAE), and the local code authorities. When applicable, install any makeup (replacement) air system in accordance with local building code requirements. Visit **Monogram.com** for available makeup air solutions.
- C. When cutting or drilling into wall or ceiling, do not damage electrical wiring and other hidden utilities.
- D. Ducted fans must always be vented to the outdoors.

▲WARNING TO REDUCE THE RISK OF FIRE, USE ONLY METAL.

- Do not attempt to repair or replace any part of your hood unless it is specifically recommended in this manual. All other servicing should be referred to a qualified technician.

READ AND SAVE THESE INSTRUCTIONS

CONTROLS AND FEATURES

CONTROLS

NOTE: Avoid using food products that produce flames under the range hood.

- 1 **ON/OFF.** It remembers the last fan speed used. (Four speed fan.)
- 2 Lowers the speed.
- 3 Increases the speed.
- 4 Highest speed “instant on” **BOOST.**

NOTE: **BOOST** fan speed can only be selected with this pad. **BOOST** is not obtainable by using the increase fan speed  pad.

- 5 Delayed fan shut-off. Choose 5, 10 or 20 minutes by pushing this button.
- 6 Light **ON/OFF.** It remembers the last light level used. (Six light levels.)
- 7 Dims the light.
- 8 Brightens the light.
- 9 Clean Filter Light

Lights after 30 hours of “on” time to remind you to clean the metal grease filters. The red light glows until the filters are removed, cleaned if necessary and replaced.

If the light is glowing after the filters have been replaced, adjust them to make sure they are correctly seated in the filter channels. Then the timer resets automatically.

- 10 Fan indicator.
- 11 Indicates the time the fan is set to run, before automatically shutting off (5, 10 or 20 minutes).

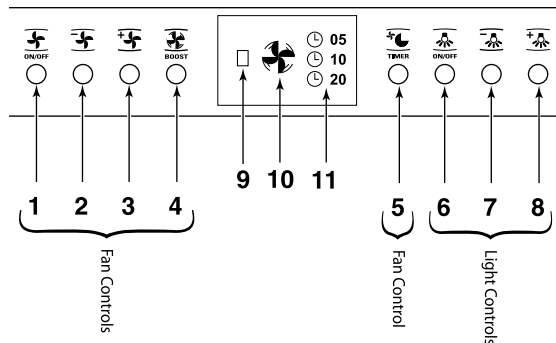

IMPLEMENT HOLDERS

Implement holder rods are on each side of the hood.

Use these rods to hang and display cooking utensils such as whisks, spoons, forks or any non-flammable decorative items. Frequently used small pots and pans can also hang from these rods.

⚠ WARNING

DO NOT hang flammable items from these implement rods.

DO NOT hang items weighing more than 10 pounds on either side, or 20 pounds total weight.

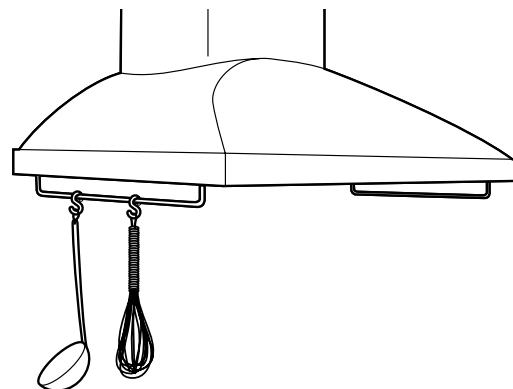

CARE AND CLEANING

FOR YOUR SAFETY

Before servicing or cleaning the unit, switch power off at the service panel and lock the service panel to prevent power from being switched on accidentally. If the service panel cannot be locked, securely fasten a prominent warning device, such as a tag, to the service panel.

METAL GREASE FILTER

Clean the grease filter after 30 hours of “on” time. A red signal light will alert you when 30 hours has passed.

Remove the grease filters and wash them either by hand or in the dishwasher using nonabrasive soap.

To clean, swish the filters in hot soapy water or wash them in the dishwasher. Do not use abrasive cleansers.

Replace the filters and make sure that they are correctly seated in the filter channels. Adjust as necessary until the red signal light stops glowing.

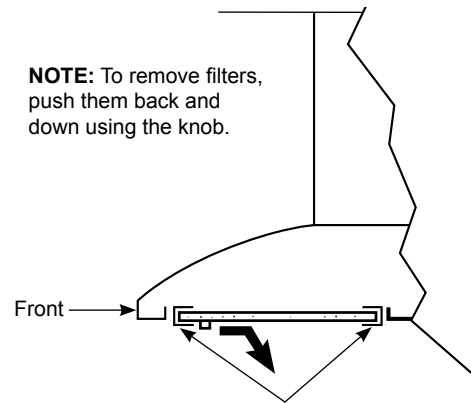

For proper operation, make sure the filters are securely seated into the channels.

HOOD SURFACES

Do not use a steel-wool pad; it will scratch the surface.

To clean the stainless steel surface, use warm, sudsy water or a stainless steel cleaner or polish. Always wipe the surface in the direction of the grain.

Follow the cleaner instructions for cleaning the stainless steel surface. To inquire about purchasing stainless steel appliance cleaner or polish or to find the location of a dealer nearest you, please visit our website: monogram.com

CARE AND CLEANING

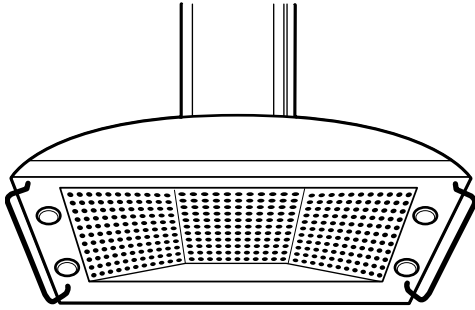

On some models, the lights are located on the sides, on the underside of the hood.

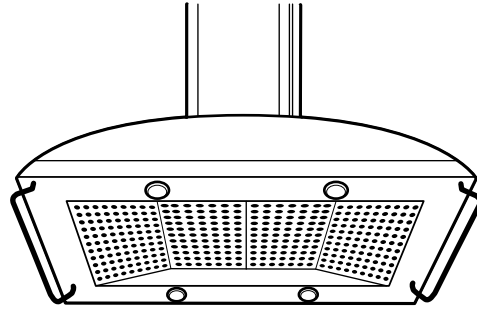

On some models, the lights are located on the front and back, on the underside of the hood.

LIGHT BULBS

NOTE: The glass cover should be removed only when cool.

⚠ CAUTION

Before replacing the bulb, disconnect electrical power to the hood at the main fuse or circuit breaker or main power disconnect switch located on the control housing. Allow bulbs to cool before touching.

For safety, do not touch a hot bulb with bare hands or a damp cloth.

To change the light bulbs:

1. Remove the lamp lens cover by inserting a small flat-blade screwdriver into each of the three slots and gently prying it free.

NOTE: Do not remove the outer trim ring (lamp assembly).

2. Grasp the bulb and pull it straight out.
3. Using gloves or a dry cloth, remove the new bulb from the packaging. (Wearing latex gloves may offer a better grip.) The bulb must be the same wattage, 120-volt, 25-watt halogen with a G-9 base. Early-life bulb failure may occur if wattage is too high.
4. Push the bulb straight all the way into the receptacle.
5. Replace the lens cover by inserting the three retaining tabs into the slots and pressing into place.

NOTE: For improved lighting, clean the glass cover frequently using a damp cloth. This should be done when the hood is completely cool.

6. Reconnect electrical power to the hood.

NOTE: Order replacement 120-volt, 25-watt halogen bulb with G-9 base, WB25X10020.

These bulbs can be ordered from your Monogram supplier.

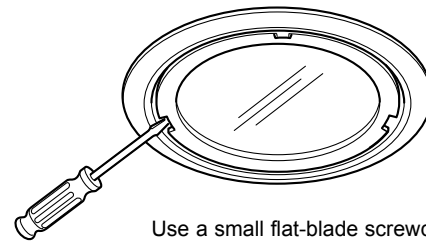

Use a small flat-blade screwdriver to remove the lamp lens cover.

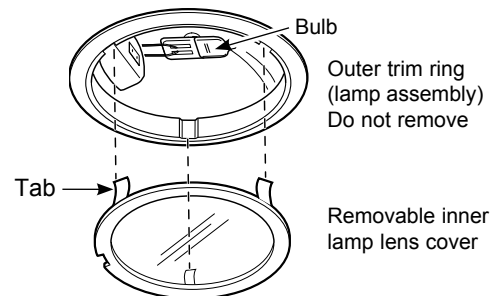

NOTE: Make sure the tabs are inserted into the slots.

ONLY use a new 120-volt, 25-watt halogen bulb with a G-9 base.

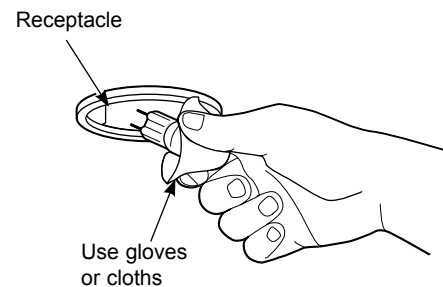

NOTE: Do not touch the new halogen bulb with bare fingers. Skin oils can cause early-life bulb failure.

TROUBLESHOOTING

Save time and money! Review the charts on the following pages first and you may not need to call for service.

Problem	Possible Cause	What To Do
Fan and lights do not operate	This hood is equipped with a main power disconnect switch. It is located behind the grease filters on the right side of the hood on the control housing.	Flip this switch and press Fan/Light buttons again.
	A fuse may be blown or a circuit breaker tripped.	Replace fuse or reset circuit breaker.
	The blower connector is loose or not plugged into its mating connector.	Disconnect power to the unit. Locate blower and cable coming from it. Follow cable until you find the connector. Make sure each blower connector is securely plugged, one into the other.
Fan keeps going off and on	The motor is probably overheating and turning itself off. This can be harmful to the motor.	Check to be sure the filter is clean. If off and on cycling continues, call for service.
Loud or abnormal airflow noise	Wrong size duct used in installation.	This hood requires 8" ducting and a maximum duct length of 100 equivalent feet to perform optimally. Using smaller duct pipe or longer equivalent lengths of duct pipe will cause improper venting. Monogram service technicians cannot correct this issue if installed improperly.
Fan fails to circulate air or moves air slower than normal and/or fan is making loud or abnormal airflow noise		Make sure nothing is blocking the vent, including bird & other nests or fallen pieces of dry wall.
	Damper blade in hood exhaust outlet or at wall/roof cap may be stuck.	Make sure all damper blades open freely.
		Make sure installer has used the correct size duct, not exceeded the recommend equivalent length of ducting and all duct pieces are properly connected and sealed.
	Non-rigid duct work is prohibited in these applications.	If used, look for kinks or other restrictions.
	Metal grease filters and/or charcoal filters (if present) may be dirty.	Clean the metal grease filter and replace charcoal filter (if present). See Care and Cleaning instructions.
	Sufficient makeup (replacement) air is required for exhausting appliances to operate to rating.	Check with local building codes, which may require or strongly advise the use of makeup air. Visit Monogram.com for available makeup air solutions.
The hood controls are not operating correctly	Control logic confused.	Disconnect power to the hood by resetting the circuit breaker. Wait 30 seconds to allow controls to reset.
Early-life bulb failure	Replacing bulbs with bare hands.	Replace bulbs while wearing gloves to keep skin oils off bulbs.
	Bulb wattage is too high.	Replace with correct wattage.

MONOGRAM LIMITED WARRANTY

Monogram.com

All warranty service is provided by our Factory Service Centers, or an authorized Customer Care® technician. To schedule service online, visit us at monogram.com/contact. In Canada, visit monogram.ca.

Servicing your range hood may require the use of the onboard data port for diagnostics. This gives a Monogram Factory Service technician the ability to quickly diagnose any issues with your appliance and helps Monogram improve its products by providing Monogram with information on your appliance. If you do not want your appliance data to be sent to Monogram, please advise your technician NOT to submit the data to Monogram at the time of service.

For the period of	Monogram Appliances will replace
Limited two-year warranty	For two years from date of original purchase, we will provide, free of charge, parts and service labor in your home to repair or replace any part of the vent hood that fails because of a manufacturing defect.

What Monogram will not cover:

- Service trips to your home to teach you how to use the product.
- Replacement of house fuses or resetting of circuit breakers.
- Incidental or consequential damage caused by possible defects with this appliance.
- Replacement of the replaceable filters.
- Damage to the product caused by accident, fire, floods or acts of God.
- Damage caused after delivery.
- Failure of the product if it is used for other than its intended purpose or used commercially.
- Improper installation. If you have an installation problem, contact your dealer or installer. You are responsible for providing adequate electrical, gas, exhausting and other connecting facilities as described in the Installation Instructions provided with the product.
- Product not accessible to provide required service.
- Installation or service for a makeup (replacement) air system.

EXCLUSION OF IMPLIED WARRANTIES

Your sole and exclusive remedy is product repair as provided in this Limited Warranty. Any implied warranties, including the implied warranties of merchantability or fitness for a particular purpose, are limited to one year or the shortest period allowed by law.

This warranty is extended to the original purchaser and any succeeding owner for products purchased for ordinary home use in the 48 mainland states, Hawaii, Washington, D.C. or Canada. If the product is located in an area where service by a Monogram Authorized Servicer is not available, you may be responsible for a trip charge or you may be required to bring the product to an Authorized Monogram Service location for service. In Alaska the warranty is the same except that it is LIMITED because you must pay to ship the product to the service shop or for the service technician's travel costs to your home.

Some states do not allow the exclusion or limitation of incidental or consequential damages. This limited warranty gives you specific legal rights, and you may also have other rights which vary from state to state. To know what your legal rights are, consult your local or state consumer affairs office or your state's Attorney General.

Warrantor: GE Appliances, a Haier company, Louisville KY,40225

Warrantor in Canada: MC Commercial, Burlington, ON, L7R 5B6

Staple your receipt here. Proof of the original purchase date is needed to obtain service under the warranty.

NOTES

NOTES

49-80612 Rev. 4

10-19 GEA

Printed in China





MANUEL DE L'UTILISATEUR

Hotte en acier inoxydable

TABLE DES MATIÈRES

RENSEIGNEMENTS SUR LE MODÈLE	2
SERVICE À LA CLIENTÈLE	3
CONSIGNES DE SÉCURITÉ	4
COMMANDES ET CARACTÉRISTIQUES	5
Commandes	5
Supports à ustensiles	5
ENTRETIEN ET NETTOYAGE	6
Pour votre sécurité	6
Filtre à graisse métallique	6
Surfaces de la hotte	6
Ampoules	7
DÉPANNAGE	8
GARANTIE LIMITÉE MONOGRAM	9

RENSEIGNEMENTS SUR LE MODÈLE

NUMÉROS DE MODÈLE

ZV950

ZV1050

INSCRIVEZ LE NUMÉRO DE MODÈLE ET LE NUMÉRO DE SÉRIE DE L'APPAREIL

Vous les trouverez sur une étiquette située derrière les filtres.

Veillez écrire ces numéros :

Numéro de modèle

Numéro de série

Servez-vous de ces numéros dans toute correspondance ou durant tout appel concernant votre appareil.

SERVICE À LA CLIENTÈLE

SITE WEB DE MONOGRAM

Vous avez des questions ou besoin d'assistance concernant votre appareil? Consultez le site Web de Monogram, accessible 24 heures sur 24, tous les jours de l'année! Vous pouvez également acheter d'autres excellents produits de Monogram et bénéficier de tous nos services de soutien en ligne conçus pour votre commodité. Aux États-Unis : monogram.com; au Canada : monogram.ca.

ENREGISTREZ VOTRE APPAREIL

Enregistrez votre nouvel appareil en ligne au moment qui vous convient le mieux! L'enregistrement de votre produit dans les délais prescrits permet une meilleure communication et un service rapide, selon les modalités de votre garantie, si besoin est. Vous pouvez également envoyer par courrier la carte d'enregistrement préimprimée qui se trouve dans l'emballage de votre appareil. Aux États-Unis : monogram.com/register; au Canada : https://service.geappliances.ca/servicio/fr_CA/.

DEMANDE DE SERVICE

Le service de réparation par un expert de Monogram n'est qu'à un pas de votre porte. Pour demander un service aux États-Unis, visitez notre site Web à monogram.com/contact. Au Canada, visitez notre site Web à https://service.geappliances.ca/servicio/fr_CA/.

CONNECTIVITÉ À DISTANCE

Pour de l'assistance concernant la connectivité réseau sans fil (pour les modèles avec activation à distance), visitez notre site Web à monogram.com/connect.

PIÈCES ET ACCESSOIRES

Les personnes ayant les compétences requises pour réparer elles-mêmes leurs appareils peuvent recevoir directement à la maison des pièces ou accessoires (les cartes VISA, MasterCard et Discover sont acceptées).

Commandez en ligne dès aujourd'hui, 24 heures sur 24.

Aux États-Unis : monogram.com/use-and-care/parts

Les directives fournies dans le présent manuel comportent des procédures que n'importe quel utilisateur peut effectuer. Les autres types de réparation doivent généralement être confiés à un technicien qualifié. Faites preuve de prudence : une réparation ou un entretien mal effectué peut rendre l'utilisation de l'appareil dangereuse.

Les clients au Canada doivent consulter le centre de réparation Mabe le plus proche ou visiter notre site Web à monogram.ca.

POUR NOUS JOINDRE

Si vous n'êtes pas satisfait du service après-vente de Monogram, communiquez avec nous sur notre site Web en fournissant tous les détails et votre numéro de téléphone, ou écrivez à :

Aux États-Unis : General Manager, Customer Relations | Monogram Appliances, Appliance Park | Louisville, KY 40225
monogram.com/contact

Au Canada : monogram.ca/contact

CONSIGNES DE SÉCURITÉ IMPORTANTES

LISEZ TOUTES LES INSTRUCTIONS AVANT D'UTILISER L'APPAREIL

⚠ AVERTISSEMENT

Lisez toutes les consignes de sécurité avant d'utiliser le produit. Le non-respect de ces instructions peut entraîner un incendie, une décharge électrique, des blessures graves ou fatales.

⚠ AVERTISSEMENT

CONSIGNES DE SÉCURITÉ GÉNÉRALES

⚠ AVERTISSEMENT

POUR DIMINUER LES RISQUES D'INCENDIE, DE DÉCHARGE ÉLECTRIQUE OU DE BLESSURES, SUIVEZ LES CONSIGNES SUIVANTES :

- A. Cet appareil doit uniquement être utilisé aux fins prévues par son fabricant. Si vous avez des questions, contactez le fabricant.
- B. Avant de réparer ou de nettoyer l'appareil, coupez l'alimentation au tableau de distribution et bloquez le disjoncteur pour éviter que le courant ne soit accidentellement rétabli. S'il n'est pas possible de bloquer le disjoncteur, posez un avertissement bien visible, comme une étiquette, sur le tableau de distribution.
- C. N'utilisez pas cet appareil avec un dispositif de contrôle de la vitesse à semi-conducteurs.
- D. Cet appareil doit être mis à la terre.

⚠ ATTENTION

POUR ÉVACUATION DE TYPE GÉNÉRAL SEULEMENT. N'UTILISEZ PAS CET APPAREIL POUR ÉVACUER DES SUBSTANCES OU DES VAPEURS NOCIVES OU EXPLOSIVES.

⚠ AVERTISSEMENT

POUR RÉDUIRE LES RISQUES DE BLESSURES S'IL SURVIENT UN FEU DE GRAISSE SUR LA CUISINIÈRE, SUIVEZ LES CONSIGNES SUIVANTES* :

- A. **ÉTOUFFEZ LES FLAMMES** en recouvrant l'ustensile d'un couvercle, d'une plaque à biscuits ou d'un plateau en métal, puis éteignez le brûleur ou l'élément. **PRENEZ GARDE DE NE PAS VOUS BRÛLER.** Si les flammes ne s'éteignent pas immédiatement, **ÉVACUEZ LES LIEUX ET APPELEZ LES POMPIERS.**
- B. **N'ESSAYEZ JAMAIS DE SAISIR UN USTENSILE EN FEU;** vous pourriez vous brûler.
- C. **N'UTILISEZ PAS D'EAU,** ni de torchons ou serviettes humides; une violente explosion de vapeur en résulterait.
- D. Utilisez un extincteur **SEULEMENT** si :
 1. Vous avez en votre possession un extincteur de classe ABC et vous savez vous en servir.
 2. Le feu n'est pas important et est circonscrit à l'endroit où il s'est déclaré.
 3. Vous avez appelé les pompiers.
 4. Vous pouvez combattre le feu en faisant dos à une sortie.

* Selon la documentation « [Kitchen Fire safety Tips](#) » (Conseils de sécurité-incendie pour la cuisine) publiée par la NFPA.

⚠ AVERTISSEMENT

POUR RÉDUIRE LES RISQUES DE FEU DE GRAISSE SUR LA CUISINIÈRE :

- A. Ne laissez jamais sans surveillance les éléments de surface à des réglages moyens ou élevés. Les débordements peuvent produire de la fumée et des projections de graisse qui pourraient s'enflammer. Faites chauffer l'huile doucement à un réglage bas ou moyen.
- B. Mettez toujours la hotte en **MARCHE** lorsque vous cuisinez à feu fort ou que vous faites flamber des aliments (p. ex., des crêpes Suzette, des cerises jubilé ou du bœuf flambé au poivre).
- C. Nettoyez régulièrement les ventilateurs. Ne laissez pas la graisse s'accumuler sur le ventilateur ou sur le filtre.
- D. Utilisez des ustensiles de dimensions appropriées. Utilisez toujours des casseroles dont la taille correspond à celle de l'élément de cuisson.

⚠ AVERTISSEMENT

POUR DIMINUER LES RISQUES D'INCENDIE, DE DÉCHARGE ÉLECTRIQUE OU DE BLESSURES, SUIVEZ LES CONSIGNES SUIVANTES :

- A. L'installation et le câblage électrique doivent être effectués par une personne qualifiée conformément à tous les codes et à toutes les normes en vigueur, en particulier ceux et celles concernant la résistance au feu de la construction.
- B. Une quantité d'air suffisante est nécessaire à une combustion et à une évacuation appropriées des gaz par le conduit d'évacuation (cheminée) de l'équipement à combustible pour éviter tout refoulement. Suivez les instructions et normes de sécurité du fabricant de l'appareil chauffant, comme celles publiées par la National Fire Protection Association (NFPA), l'American Society for Heating, Refrigeration and Air Conditioning Engineers (ASHRAE) et les autorités locales. Le cas échéant, installez un système d'air d'appoint (de remplacement) conformément aux exigences du code du bâtiment local. Visitez Monogram.com pour connaître les solutions d'air d'appoint offertes.
- C. Lorsque vous effectuez des découpes ou que vous percez dans un mur ou un plafond, n'endommagez pas le câblage électrique ou les installations des services publics.
- D. L'air des ventilateurs pourvus de conduits de ventilation doit toujours être évacué vers l'extérieur.

⚠ AVERTISSEMENT

POUR RÉDUIRE LES RISQUES D'INCENDIE, N'UTILISEZ QUE DU MÉTAL.

- N'essayez pas de réparer ou de remplacer une pièce de la hotte, sauf si cela est spécifiquement recommandé dans ce manuel. Toutes les autres réparations doivent être confiées à un technicien qualifié.

LISEZ ET CONSERVEZ CES INSTRUCTIONS

COMMANDES ET CARACTÉRISTIQUES

COMMANDES

REMARQUE : Sous la hotte, évitez d'utiliser des produits alimentaires qui produisent des flammes.

1. **ON/OFF** : Marche/arrêt du ventilateur. La dernière vitesse de ventilateur utilisée est mémorisée. (Ventilateur à quatre vitesses)
- 2 Diminution de la vitesse.
- 3 Augmentation de la vitesse.
- 4 Vitesse la plus élevée en « fonctionnement instantané » **BOOST**.

REMARQUE : Il est possible de sélectionner la vitesse de ventilateur **BOOST** uniquement avec cette touche. Il n'est pas possible d'accéder à **BOOST** en utilisant la touche d'augmentation de la vitesse du ventilateur .

- 5 Arrêt différé du ventilateur. Choisissez 5, 10 ou 20 minutes en appuyant sur cette touche.
- 6 **ON/OFF** : Marche/arrêt de la lampe. Le dernier niveau lumineux utilisé est mémorisé. (Six niveaux d'éclairage)
- 7 Réduction de l'intensité lumineuse.
- 8 Augmentation de l'intensité lumineuse.
- 9 Voyant de nettoyage de filtre
S'allume après 30 heures de marche pour vous rappeler de nettoyer les filtres à graisse métalliques. Le voyant rouge s'allume jusqu'à ce que les filtres soient retirés, nettoyés (au besoin) et remis en place. Si le voyant s'allume une fois que les filtres ont été remplacés, ajustez les filtres pour vous assurer qu'ils sont correctement calés dans les canaux de filtre. Ensuite, la minuterie se réinitialisera automatiquement.
- 10 Voyant de ventilateur.
- 11 Indique le temps pendant lequel le ventilateur est programmé pour fonctionner avant de s'éteindre automatiquement (5, 10 ou 20 minutes).

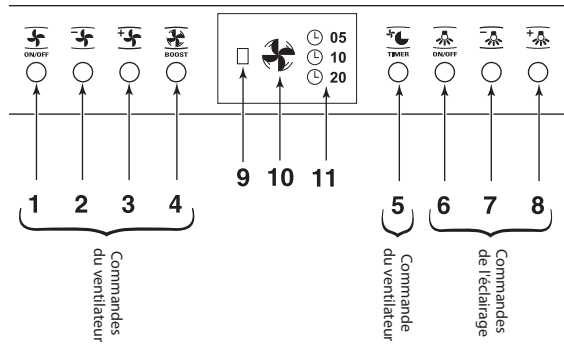

SUPPORTS À USTENSILES

Les tiges de support d'ustensile se trouvent de chaque côté de la hotte.

Utilisez ces tiges pour suspendre et mettre à la vue des ustensiles de cuisine, comme des fouets, des cuillères, des fourchettes ou n'importe quel article décoratif non inflammable. Il est aussi possible d'y accrocher les petites poêles et casseroles.

AVERTISSEMENT

NE SUSPENDEZ PAS d'articles inflammables de ces supports à ustensiles.

NE SUSPENDEZ PAS d'articles pesant plus de 10 lb (4,5 kg) d'un côté ou de l'autre, ou 20 lb (9 kg) au total.

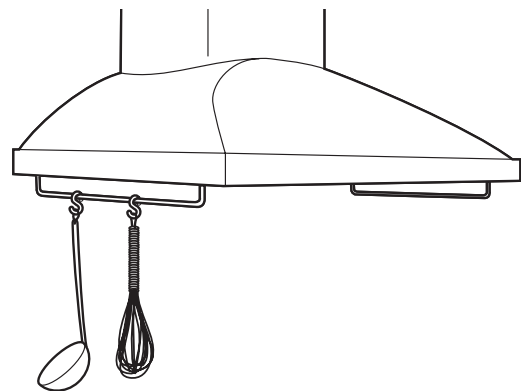

ENTRETIEN ET NETTOYAGE

POUR VOTRE SÉCURITÉ

Avant de réparer ou de nettoyer l'appareil, coupez l'alimentation au tableau de distribution et bloquez le disjoncteur pour éviter que le courant ne soit accidentellement rétabli. S'il n'est pas possible de bloquer le tableau de distribution, posez un avertissement bien visible, comme une étiquette, sur le tableau de distribution.

FILTRE À GRAISSE MÉTALLIQUE

Nettoyez le filtre à graisse après 30 heures de marche. Un voyant rouge vous avertira lorsque 30 heures se seront écoulées.

Retirez les filtres à graisse et lavez-les à la main ou au lave-vaisselle en utilisant du savon non abrasif.

Pour nettoyer, agitez les filtres dans de l'eau chaude savonneuse ou placez-les au lave-vaisselle. N'utilisez pas de nettoyant abrasif.

Remplacez les filtres et assurez-vous qu'ils sont correctement calés dans les canaux de filtre. Effectuez les ajustements nécessaires jusqu'à ce que le voyant rouge s'éteigne.

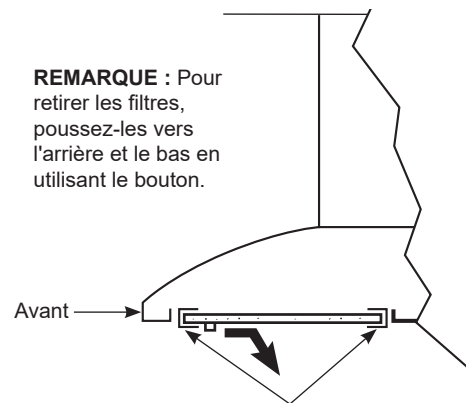

REMARQUE : Pour retirer les filtres, poussez-les vers l'arrière et le bas en utilisant le bouton.

Pour un fonctionnement adéquat, assurez-vous que les filtres sont bien calés dans les canaux.

SURFACES DE LA HOTTE

N'utilisez pas de tampon en laine d'acier, il égratignerait la surface.

Pour nettoyer la surface en acier inoxydable, utilisez de l'eau tiède savonneuse ou un produit de nettoyage ou à polir pour acier inoxydable. Essayez toujours la surface dans le sens du grain.

Suivez les instructions du nettoyant pour surface en acier inoxydable. Pour vous renseigner sur l'achat de nettoyant ou de poli pour les électroménagers en acier inoxydable ou pour trouver le marchand le plus près de chez vous, veuillez visiter notre site Web : monogram.com

ENTRETIEN ET NETTOYAGE

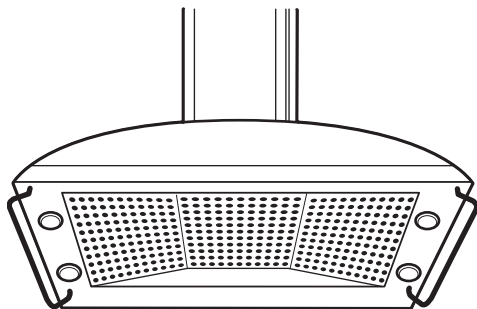

Sur certains modèles, les lampes se trouvent sur les côtés et sur la face intérieure de la hotte.

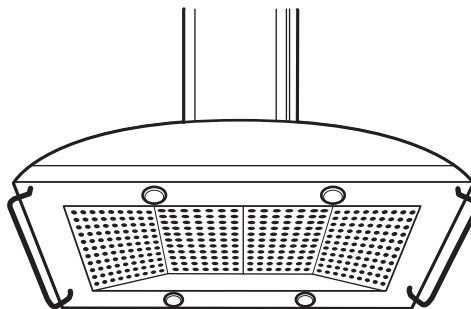

Sur certains modèles, les lampes se trouvent sur la face intérieure et à l'arrière de la hotte.

AMPOULES

REMARQUE : Le couvre-ampoule ne doit être enlevé que lorsqu'il est froid.

⚠ ATTENTION

Avant de remplacer l'ampoule, coupez l'alimentation électrique de la hotte au niveau du tableau de distribution (disjoncteurs ou fusibles) ou du sectionneur principal sur le boîtier de commande. Laissez les ampoules se refroidir avant de les manipuler.

Pour une question de sécurité, ne touchez pas une ampoule chaude à main nue ou avec un chiffon humide.

Pour remplacer les ampoules :

1. Retirez le couvercle protecteur de la lampe en insérant un petit tournevis à lame plate dans chacune des trois fentes et en appliquant un léger effet de levier pour le dégager.

REMARQUE : Ne retirez pas l'anneau de garniture extérieur (assemblage de lampe).

2. Saisissez l'ampoule et retirez-la directement.
 3. À l'aide de gants ou d'un chiffon sec, retirez la nouvelle ampoule de l'emballage. (Le port de gants en latex permet de saisir plus facilement.) L'ampoule halogène doit être de 120 volts et ne pas dépasser 25 watts, avec un culot G-9. Une défaillance prématurée des ampoules peut se produire si la puissance est trop élevée.
 4. Poussez l'ampoule à fond dans la prise.
 5. Remettez le couvercle protecteur en insérant les trois pattes de retenue dans les fentes et en appuyant.
- REMARQUE :** Pour un meilleur éclairage, nettoyez le couvre-ampoule fréquemment à l'aide d'un chiffon humide. Cela doit être fait lorsque la hotte est complètement froide.
6. Rétablissez l'alimentation électrique de la hotte.

REMARQUE : Commandez une ampoule halogène de rechange de 120 V, 25 W, avec un culot G-9, WB25X10020.

Il est possible de commander ces ampoules de votre fournisseur Monogram.

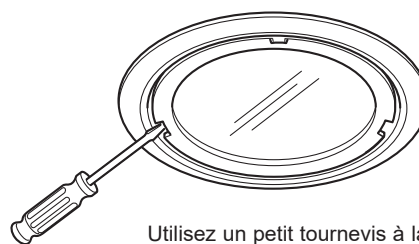

Utilisez un petit tournevis à lame plate pour retirer le couvercle protecteur de lampe.

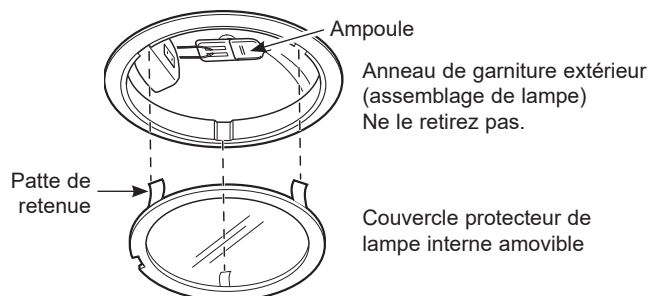

REMARQUE : Assurez-vous que les pattes sont insérées dans les fentes.

Utilisez UNIQUEMENT une ampoule halogène neuve de 120 volts, 25 watts, avec un culot G-9.

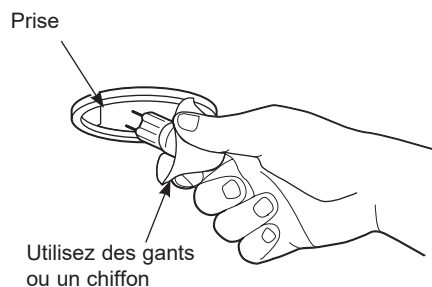

REMARQUE : Ne touchez pas la nouvelle ampoule halogène à main nue. Les huiles naturelles de la peau peuvent réduire la durée de vie des ampoules.

DÉPANNAGE

Économisez du temps et de l'argent! Reportez-vous au tableau suivant pour éviter tout appel de service qui ne serait pas nécessaire.

Problème	Cause possible	Solutions
Le ventilateur et les lampes ne fonctionnent pas	Cette hotte dispose d'un sectionneur de circuit d'alimentation principal. Il se trouve derrière les filtres à graisse, du côté droit de la hotte, sur le boîtier de commande.	Actionnez cet interrupteur et appuyez sur la touche de ventilateur/lampe de nouveau.
	Un fusible peut être grillé ou un disjoncteur s'est déclenché.	Remplacez le fusible ou réinitialisez le disjoncteur.
	Le connecteur du ventilateur est lâche ou il n'est pas branché dans le connecteur homologue.	Débranchez l'alimentation électrique de la hotte. Repérez le ventilateur et le câble qui y est raccordé. Suivez le câble jusqu'à ce que vous trouviez le connecteur. Assurez-vous que chaque connecteur de ventilateur est solidement fixé, un dans l'autre.
Le ventilateur démarre et s'arrête sans cesse	Il est probable que le moteur surchauffe et qu'il s'arrête par lui-même. Cela peut endommager le moteur.	Vérifiez que le filtre est propre. Si le cycle continue, appelez le service de dépannage.
Circulation d'air qui émet un bruit fort ou anormal	Mauvaise dimension de conduit utilisée dans l'installation.	Cette hotte requiert un conduit de 8 po (20,3 cm) et la longueur doit être équivalente à 100 pi (30,5 m) pour fonctionner de façon optimale. L'utilisation d'un conduit plus petit ou d'une longueur équivalente plus longue entraînera une évacuation inadéquate de l'air. Les techniciens de service de Monogram ne peuvent corriger ce problème si l'installation n'a pas été effectuée correctement.
Le ventilateur ne parvient pas à faire circuler l'air ou déplace l'air plus lentement qu'à la normale et/ou le débit d'air émet un bruit fort ou anormal		Assurez-vous que rien ne bloque l'évent, y compris des nids d'oiseaux ou d'autres animaux, ou des pièces tombées d'une cloison sèche.
	Une lame du registre dans la bouche d'évacuation ou au niveau du chapeau mural/de toit pourrait être bloquée.	Assurez-vous que toutes les lames du registre s'ouvrent librement.
		Assurez-vous que l'installateur a utilisé le conduit de dimension adéquate ne dépassant pas la longueur équivalente de conduit recommandée et que toutes les pièces de conduit sont raccordées et scellées correctement.
	L'utilisation d'un conduit non rigide n'est pas autorisée dans ces applications.	S'il est utilisé, recherchez des plis ou d'autres obstructions.
	Les filtres à graisse métalliques et les filtres à charbon (le cas échéant) peuvent être sales.	Nettoyez le filtre à graisse métallique et remplacez le filtre à charbon (le cas échéant). Voir les instructions d'entretien et de nettoyage.
	Une quantité d'air d'appoint (de remplacement) suffisante est nécessaire pour que les appareils d'évacuation fonctionnent selon la capacité pour laquelle ils ont été conçus.	Consultez les codes du bâtiment locaux, ceux-ci pourraient exiger ou fortement recommander l'usage d'air d'appoint. Visitez Monogram.com pour connaître les solutions d'air d'appoint offertes.
Les commandes de la hotte ne fonctionnent pas correctement	Logique de commande déréglée.	Débranchez l'alimentation électrique de la hotte en réenclenchant le disjoncteur. Attendez 30 secondes pour permettre aux commandes de se réinitialiser.
Défaillance prématurée des ampoules	Remplacement des ampoules à main nue.	Remplacez les ampoules en portant des gants pour éviter d'y déposer les huiles de la peau.
	La puissance de l'ampoule est trop élevée.	Remplacez l'ampoule par une ampoule de la bonne puissance (watt).

GARANTIE LIMITÉE MONOGRAM

Monogram.com

Toutes les réparations sous garantie sont effectuées par nos Centres de réparation ou par nos réparateurs agréés Customer Care®. Pour faire la demande d'une réparation en ligne, visitez monogram.com/contact. Au Canada, visitez monogram.ca.

La réparation de votre hotte peut nécessiter l'utilisation d'un accès embarqué aux données pour déterminer le diagnostic. Cela permet à un technicien de service d'usine de Monogram de diagnostiquer rapidement tout problème avec votre appareil et aide Monogram à améliorer ses produits en lui fournissant des informations sur votre appareil. Si vous ne voulez pas que les données de votre appareil soient transmises à Monogram, veuillez aviser le technicien de ne pas transmettre de données à Monogram au moment de la réparation.

Pendant une période de	Monogram Appliances remplacera
Garantie limitée de deux ans	Pendant deux ans à compter de la date d'achat d'origine, nous fournirons gratuitement les pièces et la main-d'œuvre pour la réparation ou le remplacement à votre domicile de toute pièce de la hotte défectueuse en raison d'un défaut de fabrication.

Ce que Monogram ne couvre pas :

- Toute visite à votre domicile pour vous expliquer le fonctionnement de l'appareil.
- Le remplacement des fusibles ou le réenclenchement des disjoncteurs de votre domicile.
- Tout dommage accessoire ou indirect, causé par des défaillances possibles de l'appareil.
- Le remplacement des filtres remplaçables.
- Tout dommage au produit attribuable à un accident, à un incendie, à une inondation ou à une catastrophe naturelle.
- Tout dommage causé après la livraison.
- Toute défectuosité du produit lorsqu'il a été utilisé à toute autre fin que celle pour laquelle il a été conçu, ou utilisé à des fins commerciales.
- Une installation inadéquate. Pour tout problème d'installation, communiquez avec votre détaillant ou votre installateur. Vous êtes responsable de fournir les installations électriques, de gaz, d'échappement et autres adéquates, comme décrit dans les instructions d'installation fournies avec le produit.
- Tout produit auquel il n'est pas possible d'accéder pour effectuer les réparations nécessaires.
- L'installation ou le service pour un système d'air d'appoint (de remplacement).

EXCLUSIONS DES GARANTIES IMPLICITES

Votre seul et unique recours est de faire réparer le produit dans le cadre de cette garantie limitée. Toute garantie implicite, incluant la garantie de qualité marchande ou d'aptitude du produit à un usage particulier, est limitée à un an ou à la période la plus courte autorisée par la loi.

Cette garantie est offerte à l'acheteur initial, ainsi qu'à tout propriétaire subséquent d'un produit acheté en vue d'une utilisation domestique normale dans les 48 États continentaux, à Hawaï, à Washington D.C. ou au Canada. Si le produit est situé dans une zone où aucun réparateur agréé par Monogram n'est disponible, vous devrez peut-être assumer les frais de déplacement de celui-ci ou apporter le produit à un atelier de réparation agréé par Monogram. En Alaska, la garantie est la même, sauf qu'elle est LIMITÉE, car vous devez payer pour expédier le produit à l'atelier de service ou pour les coûts de déplacement du technicien jusqu'à votre domicile.

Dans certains États ou certaines provinces, il est interdit d'exclure ou de limiter les dommages indirects ou accessoires. Il est alors possible que les limitations ou exclusions ci-dessus ne s'appliquent pas dans votre cas. La présente garantie limitée vous confère des droits juridiques spécifiques. Vous pouvez bénéficier d'autres droits, qui varient d'un État ou d'une province à l'autre. Pour connaître les droits dont vous bénéficiez dans votre État ou votre province, communiquez avec bureau de la protection du consommateur de votre région, de votre État ou de votre province, ou le procureur général.

Garant : **Électroménagers GE**, une entreprise de **Haier**, Louisville KY, 40225, É.-U.

Garant au Canada : **MC Commercial**, Burlington, ON, L7R 5B6

Agrafez votre facture ici. Une preuve de la date d'achat d'origine est requise pour obtenir des services sous garantie.

NOTES

NOTES

49-80612 R v. 4
10-19 GEA
Imprim  en Chine

