

OWNER'S MANUAL

Stainless Steel Professional
Range Hood

ELEVATE EVERYTHING

MONOGRAM

Contents

| | | | |
|---|---|--|----|
| Consumer Information | 2 | Baffle grease filters and drip trays | 6 |
| Safety Information | 3 | Stainless steel surfaces | 7 |
| Controls and Features | | Light bulbs | 7 |
| Controls | 4 | Warming lamps | 7 |
| Implement holders | 4 | Troubleshooting Tips | 8 |
| Warming shelf | 4 | Warranty | 11 |
| Care and Cleaning | | Consumer Support | 12 |
| For your safety | 5 | | |
| Mesh grease filters and drip tray | 5 | | |

Before using your stainless steel hood

Read this manual carefully. It is intended to help you operate and maintain your new professional range hood properly. Keep it handy for answers to your questions.

If you don't understand something or need more help, there is a list of toll-free consumer service numbers included in the back section of this manual.

OR

Visit our Website at: **Monogram.com**

Write down the model & serial numbers

You'll find them on a label on the hood. These numbers are also on the Consumer Product Ownership Registration Card packed separately with your hood.

Before sending in this card, please write these numbers here:

Model Number

Serial Number

Use these numbers in any correspondence or service calls concerning your hood.

If you received a damaged hood

Immediately contact the dealer (or builder) that sold you the hood.

Save time & money

Before you request service, check the Problem Solver in the back of this manual.

It lists causes of minor operating problems that you can correct yourself.

If you need service

To obtain service, see the Consumer Services page in the back of this manual.

NEXT, if you are still not pleased, write all the details—including your phone number—to:

We're proud of our service and want you to be pleased. If for some reason you are not happy with the service you receive, here are some steps to follow for further help.

Manager, Customer Relations
 Monogram
 Appliance Park
 Louisville, KY 40225

FIRST, contact the people who serviced your appliance. Explain why you are not pleased. In most cases, this will solve the problem.

In Canada: **monogram.ca/contact**

IMPORTANT SAFETY INFORMATION

READ ALL INSTRUCTIONS BEFORE USING THE APPLIANCE

▲WARNING Read all safety instructions before using the product. Failure to follow these instructions may result in fire, electrical shock, serious injury or death.

▲WARNING GENERAL SAFETY INSTRUCTIONS

▲WARNING TO REDUCE THE RISK OF FIRE, ELECTRIC SHOCK OR INJURY TO PERSONS, OBSERVE THE FOLLOWING:

- A. Use this unit only in the manner intended by the manufacturer. If you have questions, contact the manufacturer.
- B. Before servicing or cleaning unit, switch power off at service panel and lock the service disconnecting means to prevent power from being switched on accidentally. When the service disconnecting means cannot be locked, securely fasten a prominent warning device, such as a tag, to the service panel.
- C. Do not use this unit with any solid-state speed control device.
- D. This unit must be grounded.

▲CAUTION FOR GENERAL VENTILATING USE ONLY. DO NOT USE TO EXHAUST HAZARDOUS OR EXPLOSIVE MATERIALS AND VAPORS.

▲WARNING TO REDUCE THE RISK OF INJURY TO PERSONS IN THE EVENT OF A RANGE TOP GREASE FIRE, OBSERVE THE FOLLOWING*:

- A. SMOTHER FLAMES with a close-fitting lid, cookie sheet or metal tray, then turn off the burner. BE CAREFUL TO PREVENT BURNS. If the flames do not go out immediately, EVACUATE AND CALL THE FIRE DEPARTMENT.
- B. NEVER PICK UP A FLAMING PAN— You may be burned.
- C. DO NOT USE WATER, including wet dishcloths or towels—a violent steam explosion will result.
- D. Use an extinguisher ONLY if:
 - 1. You know you have a Class ABC extinguisher, and you already know how to operate it.
 - 2. The fire is small and contained in the area where it started.
 - 3. The fire department is being called.
 - 4. You can fight the fire with your back to an exit.

*Based on "[Kitchen Firesafety Tips](#)" published by NFPA.

▲WARNING TO REDUCE THE RISK OF A RANGE TOP GREASE FIRE:

- A. Never leave surface units unattended at high settings. Boilovers cause smoking and greasy spillovers that may ignite. Heat oils slowly on low or medium settings.
- B. Always turn hood ON when cooking at high heat or when flambéing food (ie: Crepes Suzette, Cherries Jubilee, Peppercorn Beef Flambé).
- C. Clean ventilating fans frequently. Grease should not be allowed to accumulate on fan or filter.
- D. Use proper pan size. Always use cookware appropriate for the size of the surface element.

▲WARNING TO REDUCE THE RISK OF FIRE, ELECTRIC SHOCK OR INJURY TO PERSONS, OBSERVE THE FOLLOWING:

- A. Installation work and electrical wiring must be done by qualified person(s) in accordance with all applicable codes and standards, including fire-related construction.
- B. Sufficient air is needed for proper combustion and exhausting of gases through the flue (chimney) of fuel burning equipment to prevent back drafting. Follow the heating equipment manufacturer's guideline and safety standards such as those published by the National Fire Protection Association (NFPA), and the American Society for Heating, Refrigeration and Air Conditioning Engineers (ASHRAE), and the local code authorities. When applicable, install any makeup (replacement) air system in accordance with local building code requirements. Visit Monogram.com for available makeup air solutions.
- C. When cutting or drilling into wall or ceiling, do not damage electrical wiring and other hidden utilities.
- D. Ducted fans must always be vented to the outdoors.

▲WARNING TO REDUCE THE RISK OF FIRE, USE ONLY METAL DUCTWORK.

- Do not attempt to repair or replace any part of your hood unless it is specifically recommended in this manual. All other servicing should be referred to a qualified technician.

READ AND SAVE THESE INSTRUCTIONS

Controls

1. Warming lamps ON/OFF switch

The warming lamps are controlled by their own rocker switch. Press the rocker switch for the warming lamps to begin heating.

2. Light control

Turn the light control from OFF to HI for the brightest light while cooking.

3. Fan control

Turn the fan control speed from OFF to HI as needed.

Continuous use of the fan system while cooking helps keep the kitchen comfortable and less humid. It also reduces cooking odors and soiling moisture that create a frequent need for cleaning.

NOTE: When the fan is operating on the lowest setting, it will be very quiet. Always make sure that the fan is turned OFF when you are finished in the kitchen.

4. Fan ON indicator light

Comes on when the fan is turned on.

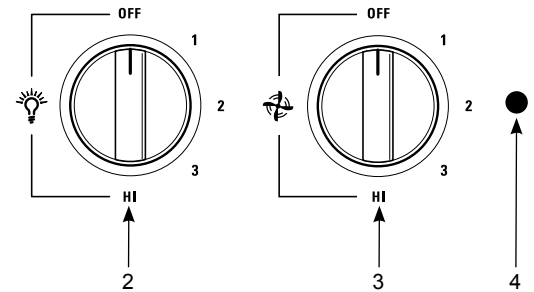
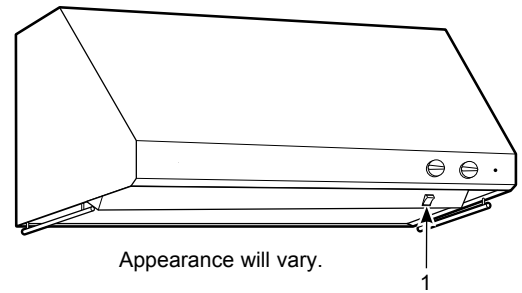

Implement holders

Implement holder rods are located on each side of the hood.

Use these rods to hang and display cooking utensils such as whisks, spoons, forks or any non-flammable decorative items. Frequently used small pots and pans can also hang from these rods.

▲WARNING DO NOT hang flammable items from these implement rods.

DO NOT hang items weighing more than 10 pounds on either side, or 20 pounds total weight.

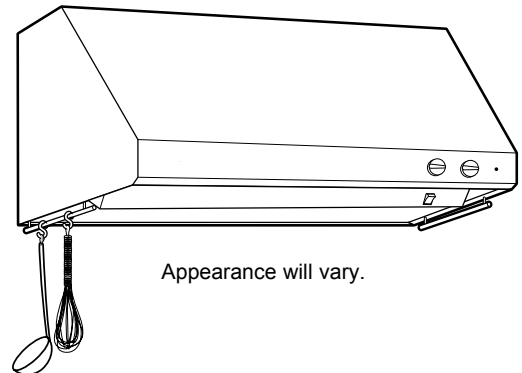

Warming shelf
(on some models)

The warming shelf will keep hot, cooked foods at serving temperature. Always start with hot food. Do not use to heat cold food other than crisping crackers, chips or dry cereal.

▲CAUTION Do not keep food on the warming shelf for more than two hours.

▲CAUTION Plastic containers or plastic wrap will melt if in direct contact with the warming shelf. Melted plastic may not be removable and is not covered under your warranty.

For your safety

Before servicing or cleaning unit, switch power off at service panel and lock the service disconnecting means to prevent power from being switched on accidentally. When the service disconnecting means cannot be locked, securely fasten a prominent warning device, such as a tag, to the service panel.

Mesh grease filters and drip tray (on some models)

Some models have 2 metal reusable grease filters and drip tray.

The metal filters and drip tray trap grease released by foods on the cooktop. The filters also help prevent flaming foods on the cooktop from damaging the inside of the hood.

For this reason, the filters must **ALWAYS** be in place when the hood is used. The grease filters and drip tray should be cleaned every 6 months, or as needed.

To clean the drip tray, drain and wipe all excess grease with a dry paper towel. Wash with hot soapy water. Dry with a clean cloth.

To clean the grease filters, soak them and then swish them around in hot water and detergent. Don't use ammonia or ammonia products because they will darken the metal. Do not use abrasives or oven cleaners. Light brushing can be used to remove embedded dirt. Rinse, shake and let them dry before replacing.

To remove:

Grasp the filter lock and pivot it open to release. Pull the filter down and out. Remove both filters. Grasp the drip tray, on both sides, by the front edge and carefully lift it up and out.

To replace:

1. Place and seat the drip tray into the hood track, making sure the rear tabs on the tray, hook into the back slots in the hood track.
2. Place the bottom of the filter in the lower hood rail.
3. Push the top of the filter back, open the filter lock and snap it into place.

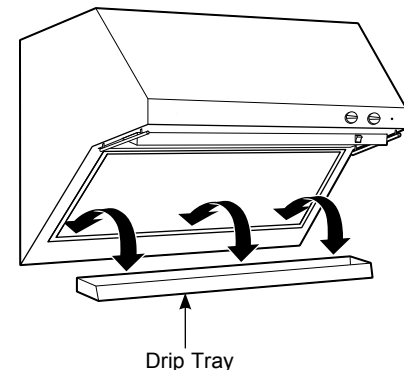
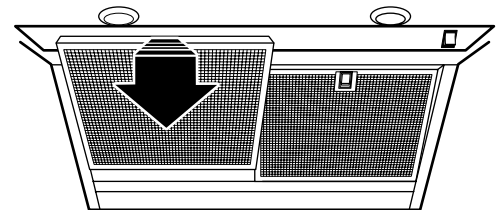
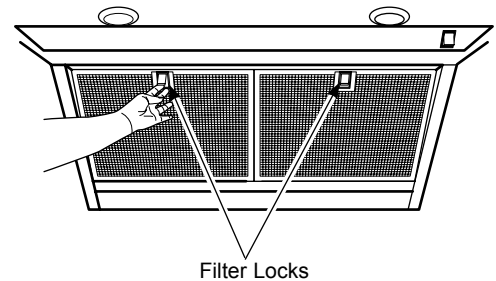
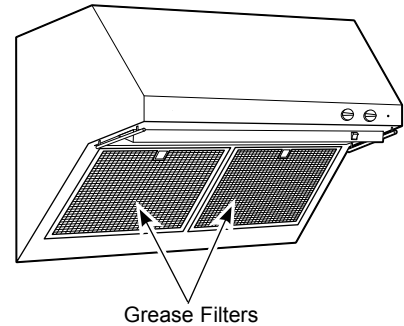

Baffle grease filters and drip trays (on some models)

Some models have reusable metal grease baffles and drip trays.

The metal baffles channel grease released by foods on the cooktop into the drip trays. The baffles also help prevent flaming foods on the cooktop from damaging the inside of the hood.

For this reason, the baffles must **ALWAYS** be in place when the hood is used. The grease baffles and drip trays should be cleaned once a month, or as needed.

To clean the grease baffles and drip trays, drain and wipe all excess grease with a dry paper towel. Soak them and then swish them around in hot water and detergent. Don't use ammonia or ammonia products because they will darken the metal. Do not use abrasives or oven cleaners. Rinse, shake and let them dry before replacing. **They may also be cleaned in an automatic dishwasher.**

To remove:

Grasp the baffle knobs and pull them up, forward and out. Grasp the drip tray and carefully lift it up and out of the hood track.

To replace the drip trays:

1. Place and seat the drip tray into the hood track.
2. Slide them left or right until all trays are side-by-side in place in the track.

To replace the baffles:

1. Hold the baffle at the bottom by one of the knobs.
2. Place the other end of the baffle against the inside front of the hood.
3. Slide it up and push the bottom end back until it firmly seats into place.

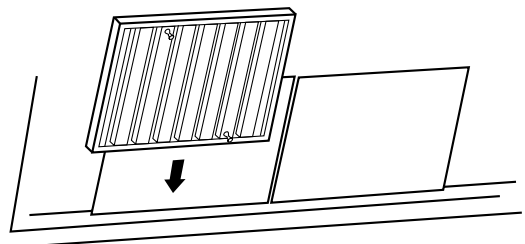
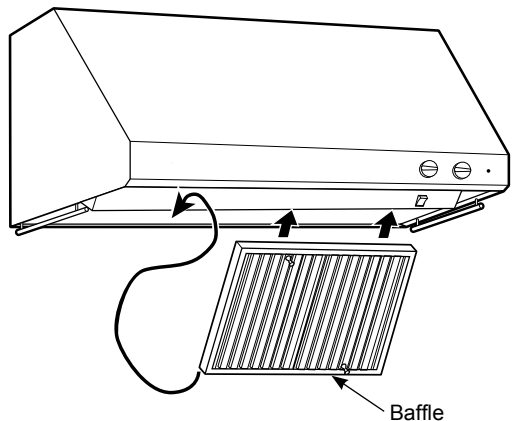
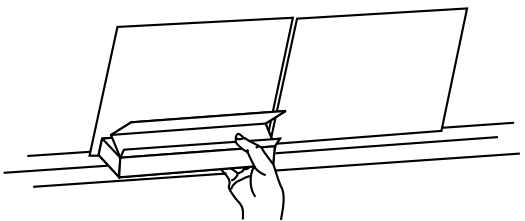
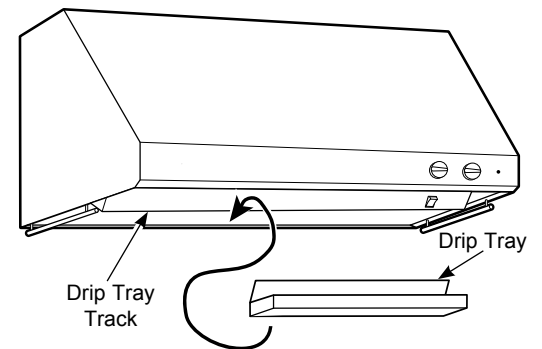

Stainless steel surfaces (on some models)

Do not use a steel wool pad; it will scratch the surface.

To clean the stainless steel surface, use warm sudsy water or a stainless steel cleaner or polish. Always wipe the surface in the direction of the grain. Follow the cleaner instructions for cleaning the stainless steel surface.

To inquire about purchasing stainless steel appliance cleaner or polish, or to find the location of a dealer nearest you, please call our toll-free number:

Monogram Preferred Service: 800.444.1845
Monogram.com

For Monogram Service in Canada, call 1.800.561.3344 or visit monogram.ca

Light bulbs

The bulbs are located on the underside of the hood.

To change the light bulbs:

1. Remove the trim ring by turning it counterclockwise.
2. Grasp the bulb on the edges and remove by turning it counterclockwise.
3. Replace with the same type and size bulb.

These 120 volt, 50 watt, par 16 halogen flood bulbs, with standard base, are available at specialty lighting stores.

These bulbs can also be ordered from your Monogram supplier.

Order bulb no. WB08X10028.

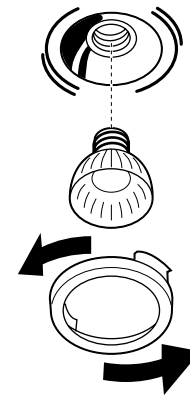

Warming lamps

The warming lamps are located on the underside of the hood.

These 120 volt, 175 watt, par 38 infrared heat lamp bulbs, with standard base, are available at some specialty lighting stores.

These infrared bulbs can also be ordered from your Monogram supplier.

Order bulb no. WB08X10029.

NOTE: If warming lamps are not desired, additional cooktop lighting can be obtained by replacing the infrared bulbs with standard incandescent bulbs with up to 100 watt maximum ratings, with standard bases. These bulbs are available at specialty lighting stores.

Troubleshooting Tips

Professional Range Hood

Before you call for service

Save time and money! Review the charts on the following pages first and you may not need to call for service.

| Problem | Possible Cause | What To Do |
|--|--|--|
| Fan and lights do not operate when the switches are turned on | The hood was never electrically connected by the installer/electrician/builder. | Call the electrician/installer/builder to complete the installation. This is not covered by warranty. |
| | A fuse may be blown or a circuit breaker tripped. | Replace the fuse or reset the circuit breaker. |
| The blower does not work but the lights do | The blower motor wire harness was not connected or was not connected properly by the installer/electrician/builder to its mating connector located inside the hood on the top surface, to the left of the blower assembly. | <ol style="list-style-type: none"> 1. Switch power off at service panel and lock the service disconnecting means to prevent power from being switched on accidentally. When the service disconnecting means cannot be locked, securely fasten a prominent warning device, such as a tag, to the service panel. 2. Remove the filters and locate the blower wire harness connector. Is it plugged into its mating connector? 3. If no, plug the blower motor connector into its mating connector on the top of the hood. Switch the power back on. Check to see if the fan now works. 4. If no, check the circuit breaker/fuse. If it is blown/tripped, replace/reset it. Does the blower work now? If no, call Monogram for service. |
| The blower fails to exhaust the smoke/steam/odors adequately | Many factors could be the root cause for reduced air-flow. | |
| | Installation could be the problem. | Your hood was designed to meet specific ducting requirements. If your duct length exceeds the manufacturer's requirements, hood performance will suffer. Air-flow will also be reduced if the house duct work is too small or there are too many elbows in the system. Contact your installer or builder. |
| | Obstruction in duct work could be the problem. | Make sure nothing is blocking the vent (bird nests or kinks in the duct work). |
| | Damper blade may not be opening. | Make sure the tape is removed from the damper blades and that it swings open freely. |
| | Damper blade on Wall or Roof Cap may not be opening. | Contact your builder so they can make sure the damper swings open freely. |
| | Dirty filters/baffles | Make sure filters (and all hood surfaces) are kept clean of grease and dirt. |
| | Check to be sure the filter is clean. | If replacing the filter does not correct the problem, call for service. |
| | Sufficient makeup (replacement) air is required for exhausting appliances to operate to rating. | Check with local building codes, which may require or strongly advise the use of makeup air. Visit Monogram.com for available makeup air solutions. |

Troubleshooting Tips

Professional Range Hood

*Before you
call for service*

| Problem | Possible Cause | What To Do |
|--|--|---|
| The Halogen/Heat Lamp Does Not Work | The lamp or socket may be defective or a wire could be disconnected. | <ol style="list-style-type: none"> 1. Do some trouble-shooting by removing the lamp and place it in the socket of a lamp that does work (the heat lamp will fit in the halogen socket for the purpose of checking it). Does it work now? If no, the lamp is defective. If your hood is still in-warranty, call Monogram service and ask them to mail out a new lamp. State clearly whether you need the halogen or the heat lamp. Lamps on this product are covered by warranty and are cataloged. If the hood is no longer covered by warranty, reference the Care and Cleaning section of this manual to see lamp requirements. Lamps can be purchased at home building stores, specialty lighting stores or through Monogram Parts. Reference the defective lamp for information as well. 2. If you placed the lamp in a working socket and it does illuminate, the original socket may be defective or a wire may be disconnected. Call Monogram for service. |
| Part Is Missing/ Damaged/ Defective | In the unlikely event that a part would be missing, damaged or defective, we can serve you, the consumer, quickly by mailing these parts to you. | <p>We have identified several easy-to-install parts.</p> <p>These include:</p> <p>Lamps, lamp bezels, filters, baffles, grease trays, knobs, utensil rods, Owner's Manual and Installation Instructions.</p> <p>Call Monogram service and carefully describe your model number and the part you need. The model number is located inside the hood chassis, behind the filter/baffle.</p> |
| Duct Cover Is Missing | The duct cover is not included with the hood. It must be purchased as an accessory. | <ul style="list-style-type: none"> ■ 6" duct cover for use with a 30" or 36" hood—order kit #ZX36DC6 ■ 12" duct cover for use with a 30" or 36" hood—order kit #ZX36DC12 ■ 6" duct cover for use with a 48" hood—order kit #ZX48DC6 ■ 12" duct cover that works with a 48" hood—order kit #ZX48DC12 <p>Call Monogram Parts. See Consumer Service page in this manual for a list of phone numbers.</p> |
| Installation Part Is Missing/Damaged/ Defective | | <p>We provide a 10" round, vertical duct transition. This part can be mailed out to the hood installer if it is in some way unusable. All other duct transitions, elbows, etc must be purchased locally. We can also mail out many other parts that come with the hood to your installer. Call Monogram Service. See Consumer Service page in this manual for a list of phone numbers. Ask them to mail the parts only—no service call required.</p> |

YOUR MONOGRAM HOOD WARRANTY

Staple sales slip or cancelled check here. Proof of original purchase date is needed to obtain service under warranty.

WHAT IS COVERED

From the Date of the Original Purchase

LIMITED TWO-YEAR WARRANTY

For two years from date of original purchase, we will provide, free of charge, parts and service labor in your home to repair or replace **any part of the vent hood** that fails because of a manufacturing defect.

This warranty is extended to the original purchaser and any succeeding owner for products purchased for ordinary home use in the 48 mainland states, Hawaii, Washington, D.C. or Canada. If the product is located in an area where service by a Monogram Authorized Servicer is not available, you may be responsible for a trip charge or you may be required to bring the product to an Authorized Monogram Service location for service. In Alaska the warranty is the same except that it is LIMITED because you must pay to ship the product to the service shop or for the service technician's travel costs to your home.

All warranty service will be provided by our Factory Service Centers or by our authorized Customer Care® servicers during normal working hours.

Should your appliance need service, during warranty period or beyond, in the USA call 800.444.1845. In Canada: 888.880.3030. Please have your serial number and model number available when calling for service.

WHAT IS NOT COVERED

- Service trips to your home to teach you how to use the product.
- Replacement of house fuses or resetting of circuit breakers.
- Incidental or consequential damage caused by possible defects with this appliance.
- Replacement of the filters.
- Damage to the product caused by accident, fire, floods or acts of God.
- Failure of the product if it is used for other than its intended purpose or used commercially.
- Improper installation, delivery or maintenance. If you have an installation problem, contact your dealer or installer. You are responsible for providing adequate electrical, gas, exhausting and other connecting facilities as described in the Installation Instructions provided with the product.
- Damage caused after delivery.
- Product not accessible to provide required service.
- Installation or service for a makeup (replacement) air system.

EXCLUSION OF IMPLIED WARRANTIES

Your sole and exclusive remedy is product repair as provided in this Limited Warranty. Any implied warranties, including the implied warranties of merchantability or fitness for a particular purpose, are limited to one year or the shortest period allowed by law.

Some states do not allow the exclusion or limitation of incidental or consequential damages, so the above limitation or exclusion may not apply to you. This warranty gives you specific legal rights, and you may also have other rights which vary from state to state.

To know what your legal rights are in your state, consult your local or state consumer affairs office or your state's Attorney General.

Warrantor: GE Appliances, a Haier company

Warrantor in Canada: MC COMMERCIAL INC, Burlington, ON, L7R 5B6

With the purchase of your new Monogram appliance, receive the assurance that if you ever need information or assistance from Monogram, we will be there. All you have to do is call!

Register Your Appliance

Register your new appliance on-line at your convenience! Timely product registration will allow for enhanced communication and prompt service under the terms of your warranty, should the need arise. You may also mail in the pre-printed registration card included in the packing material.
In the US: **Monogram.com**
In Canada: **https://service.geappliances.ca/servicio/en_CA/**

Schedule Service

Expert Monogram repair service is only one step away from your door. Get on-line and schedule your service at your convenience any day of the year.
In the US: **Monogram.com**
or call 800.444.1845 during normal business hours.
In Canada: **https://service.geappliances.ca/servicio/en_CA/** or call 888.880.3030

Extended Warranties

Purchase a Monogram extended warranty and learn about special discounts that are available while your warranty is still in effect.
In the US: **Monogram.com**
or call 800.444.1845 during normal business hours.
In Canada: **[GEAppliances.ca/en/support/purchase-extended-warranty](https://www.geappliances.ca/en/support/purchase-extended-warranty)** or call 888.880.3030

Remote Connectivity

For assistance with wireless network connectivity (for models with remote enable), visit our website at **Monogram.com** or call 800.444.1845 in the US only.

Parts and Accessories

Individuals qualified to service their own appliances can have parts or accessories sent directly to their homes (VISA, MasterCard and Discover cards are accepted). Order on-line today 24 hours every day.
In the US: **Monogram.com** or by phone at 800.444.1845 during normal business hours.

Instructions contained in this manual cover procedures to be performed by any user. Other servicing generally should be referred to qualified service personnel. Caution must be exercised, since improper servicing may cause unsafe operation.

Customers in Canada should consult the yellow pages for the nearest MC Commercial service center, visit our website at **[GEAppliances.ca/en/products/parts-filters-accessories](https://www.geappliances.ca/en/products/parts-filters-accessories)** or call 888.880.3030.

MANUEL DE L'UTILISATEUR

Hotte de cuisinière
professionnelle en
acier inoxydable

MONOGRAM

TOUT ÉLEVER

Table des matières

| | | | |
|---|---|---|----|
| Information destinée au consommateur | 2 | Filtres à graisse de déflecteur et plateaux d'égouttement | 6 |
| Consignes de sécurité | 3 | Surfaces en acier inoxydable | 7 |
| Commandes et caractéristiques | | Ampoules | 7 |
| Commandes | 4 | Lampes chauffantes | 7 |
| Supports à ustensiles | 4 | Conseils de dépannage | 8 |
| Tablette de réchaud | 4 | Garantie | 11 |
| Entretien et nettoyage | | Service à la clientèle | 12 |
| Pour votre sécurité | 5 | | |
| Filtres à graisse en treillis métallique et plateau d'égouttement | 5 | | |

Avant d'utiliser votre hotte en acier inoxydable

Lisez attentivement ce manuel. Il a pour but de vous aider à utiliser votre nouvelle hotte de cuisinière professionnelle et à effectuer son entretien de façon appropriée.

Gardez-le à portée de la main pour trouver les réponses à vos questions.

Si vous ne comprenez pas certaines choses ou s'il vous faut de l'aide supplémentaire, vous trouverez à la fin de ce manuel une liste de numéros de téléphone sans frais permettant de joindre notre service à la clientèle.

OU

Consultez notre site Web : **Monogram.com**

Inscrivez le numéro de modèle et le numéro de série de l'appareil

Vous les trouverez sur une étiquette située sur la hotte.

Ces numéros figurent aussi sur la carte d'enregistrement de propriété du produit emballée séparément avec votre hotte.

Avant d'envoyer cette carte, veuillez inscrire ces numéros ci-dessous :

Numéro de modèle

Numéro de série

Servez-vous de ces numéros dans toute correspondance ou durant tout appel concernant votre hotte.

Si vous avez reçu une hotte endommagée

Communiquez immédiatement avec le détaillant (ou le fabricant) qui vous a vendu la hotte.

Économisez temps et argent

Avant de faire une demande de service, consultez le tableau de résolution des problèmes qui se trouve à la page 8 de ce manuel.

Ce tableau répertorie les causes de problèmes de fonctionnement mineurs que vous pouvez corriger vous-même.

Si vous avez besoin du service de réparation

Pour obtenir le service de réparation, reportez-vous à la page du service à la clientèle qui se trouve au dos de ce manuel.

Nous sommes fiers du service que nous offrons et désirons satisfaire vos besoins. Si, pour une quelconque raison, vous n'êtes pas satisfait du service que vous recevez, voici quelques-unes des étapes à suivre pour obtenir de l'aide supplémentaire.

PREMIÈREMENT, communiquez avec les gens qui ont réparé votre appareil. Expliquez les raisons pour lesquelles vous n'êtes pas satisfait du travail accompli. Dans la plupart des cas, cela résoudra le problème.

ENSUITE, si vous n'êtes toujours pas satisfait, écrivez une lettre décrivant le problème en donnant tous les détails (y compris votre numéro de téléphone) à :

Manager, Customer Relations
 Monogram
 Appliance Park
 Louisville, KY 40225, USA

Au Canada : **monogram.ca/contact**

CONSIGNES DE SÉCURITÉ IMPORTANTES

LISEZ TOUTES LES INSTRUCTIONS AVANT D'UTILISER L'APPAREIL

⚠ AVERTISSEMENT

Lisez toutes les consignes de sécurité avant d'utiliser le produit. Le non-respect de ces instructions peut entraîner un incendie, une décharge électrique, des blessures graves ou fatales.

⚠ AVERTISSEMENT

CONSIGNES DE SÉCURITÉ GÉNÉRALES

⚠ AVERTISSEMENT

POUR DIMINUER LES RISQUES D'INCENDIE, DE DÉCHARGE ÉLECTRIQUE OU DE BLESSURES, SUIVEZ LES CONSIGNES SUIVANTES :

- A. Cet appareil doit uniquement être utilisé aux fins prévues par son fabricant. Si vous avez des questions, contactez le fabricant.
- B. Avant de réparer ou de nettoyer l'appareil, coupez l'alimentation au tableau de distribution et bloquez le disjoncteur pour éviter que le courant ne soit accidentellement rétabli. S'il n'est pas possible de bloquer le disjoncteur, posez un avertissement bien visible, comme une étiquette, sur le tableau de distribution.
- C. N'utilisez pas cet appareil avec un dispositif de contrôle de la vitesse à semi-conducteurs.
- D. Cet appareil doit être mis à la terre.

⚠ ATTENTION

POUR ÉVACUATION DE TYPE GÉNÉRAL SEULEMENT. N'UTILISEZ PAS CET APPAREIL POUR ÉVACUER DES SUBSTANCES OU DES VAPEURS NOCIVES OU EXPLOSIVES.

⚠ AVERTISSEMENT

POUR RÉDUIRE LES RISQUES DE BLESSURES S'IL SURVIENT UN FEU DE GRAISSE SUR LA CUISINIÈRE, SUIVEZ LES CONSIGNES SUIVANTES* :

- A. **ÉTOUFFEZ LES FLAMMES** en recouvrant l'ustensile d'un couvercle, d'une plaque à biscuits ou d'un plateau en métal, puis éteignez le brûleur ou l'élément. **PRENEZ GARDE DE NE PAS VOUS BRÛLER.** Si les flammes ne s'éteignent pas immédiatement, **ÉVACUEZ LES LIEUX ET APPELEZ LES POMPIERS.**
- B. **N'ESSAYEZ JAMAIS DE SAISIR UN USTENSILE EN FEU;** vous pourriez vous brûler.
- C. **N'UTILISEZ PAS D'EAU,** ni de torchons ou serviettes humides; une violente explosion de vapeur en résulterait.
- D. Utilisez un extincteur **SEULEMENT** si :
 1. Vous avez en votre possession un extincteur de classe ABC et vous savez vous en servir.
 2. Le feu n'est pas important et est circonscrit à l'endroit où il s'est déclaré.
 3. Vous avez appelé les pompiers.
 4. Vous pouvez combattre le feu en faisant dos à une sortie.

* Selon la documentation « Kitchen Firesafety Tips » (Conseils de sécurité-incendie pour la cuisine) publiée par la NFPA.

⚠ AVERTISSEMENT

POUR RÉDUIRE LES RISQUES DE FEU DE GRAISSE SUR LA CUISINIÈRE :

- A. Ne laissez jamais sans surveillance les éléments de surface à des réglages élevés. Les débordements peuvent produire de la fumée et des projections de graisse qui pourraient s'enflammer. Faites chauffer l'huile doucement à un réglage bas ou moyen.
- B. Mettez toujours la hotte en **MARCHE** lorsque vous cuisinez à feu fort ou lorsque vous faites flamber des aliments (p. ex., crêpes Suzette, cerises jubilé ou bœuf flambé au poivre).
- C. Nettoyez régulièrement les ventilateurs. Ne laissez pas la graisse s'accumuler sur le ventilateur ou sur le filtre.
- D. Utilisez des ustensiles de dimensions appropriées. Utilisez toujours des casseroles dont la taille correspond à celle de l'élément de cuisson.

⚠ AVERTISSEMENT

POUR DIMINUER LES RISQUES D'INCENDIE, DE DÉCHARGE ÉLECTRIQUE OU DE BLESSURES, SUIVEZ LES CONSIGNES SUIVANTES :

- A. L'installation et le câblage électrique doivent être effectués par une personne qualifiée conformément à tous les codes et à toutes les normes en vigueur, en particulier ceux et celles concernant la résistance au feu de la construction.
- B. Une quantité d'air suffisante est nécessaire à une combustion et à une évacuation appropriées des gaz par le conduit d'évacuation (cheminée) de l'équipement à combustible pour éviter tout refoulement. Suivez les instructions et normes de sécurité du fabricant de l'appareil chauffant, comme celles publiées par la National Fire Protection Association (NFPA), l'American Society for Heating, Refrigeration and Air Conditioning Engineers (ASHRAE) et les autorités locales. Le cas échéant, installez un système d'air d'appoint (de remplacement) conformément aux exigences du code du bâtiment local. Visitez **Monogram.com** pour connaître les solutions d'air d'appoint offertes.
- C. Lorsque vous effectuez des découpes ou que vous percez dans un mur ou un plafond, n'endommagez pas le câblage électrique ou les installations des services publics.
- D. L'air des ventilateurs pourvus de conduits de ventilation doit toujours être évacué vers l'extérieur.

⚠ AVERTISSEMENT

POUR RÉDUIRE LES RISQUES D'INCENDIE, N'UTILISEZ QUE DES CONDUITS EN MÉTAL.

- N'essayez pas de réparer ou de remplacer une pièce de la hotte, sauf si cela est spécifiquement recommandé dans ce manuel. Toutes les autres réparations doivent être confiées à un technicien qualifié.

LISEZ ET CONSERVEZ CES INSTRUCTIONS

Commandes

1. Interrupteur ON/OFF (marche/arrêt) des lampes chauffantes

Les lampes chauffantes sont contrôlées par leur propre interrupteur à bascule. Appuyez sur l'interrupteur à bascule pour que les lampes chauffantes commencent à chauffer.

2. Commande de la lampe

Tournez la commande de la lampe de OFF (arrêt) à HI (élevé) pour éclairer au maximum votre surface de cuisson.

3. Commande du ventilateur

Faites passer la vitesse de la commande du ventilateur de OFF (arrêt) à HI (élevé) au besoin.

Lorsque vous cuisinez, une utilisation continue du système de ventilation aide à garder une cuisine plus confortable et moins humide. Cela diminue également les odeurs de cuisson et la saleté due à la condensation qui oblige à nettoyer régulièrement.

REMARQUE : Lorsque le ventilateur fonctionne à la vitesse la plus basse, il est très silencieux. Assurez-vous toujours que la commande du ventilateur est à la position OFF (arrêt) lorsque vous avez terminé de cuisiner.

4. Voyant de ventilateur en marche

Le voyant s'allume lorsque le ventilateur est en marche.

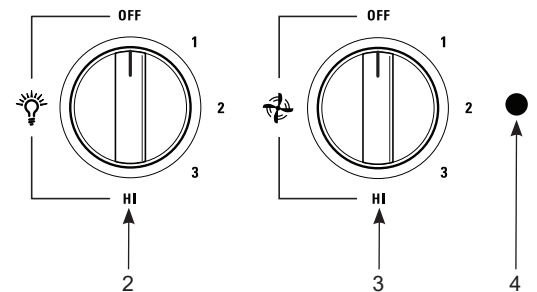
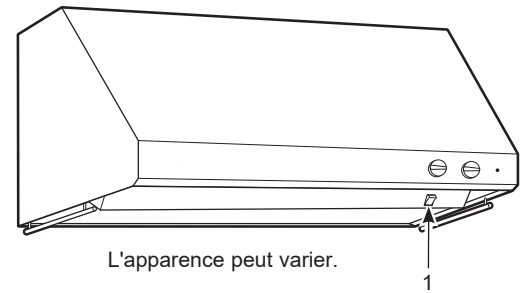

Supports à ustensiles

Les tiges de support d'ustensile se trouvent de chaque côté de la hotte.

Utilisez ces tiges pour suspendre et mettre à la vue des ustensiles de cuisine, comme des fouets, des cuillères, des fourchettes ou n'importe quel article décoratif non inflammable. Il est aussi possible d'y accrocher les petites poêles et casseroles.

⚠ AVERTISSEMENT NE SUSPENDEZ PAS d'articles inflammables de ces supports à ustensiles.

NE SUSPENDEZ PAS d'articles pesant plus de 10 lb (4,5 kg) d'un côté ou de l'autre, ou 20 lb (9 kg) au total.

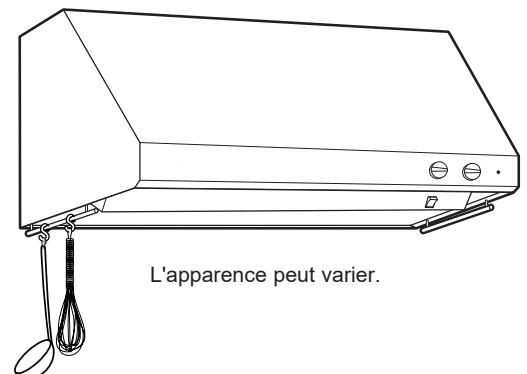

Tablette de réchaud (certains modèles)

La tablette de réchaud garde les plats chauds déjà cuits à la température de service. Utilisez-la toujours avec des aliments déjà chauds. Ne l'utilisez pas pour faire chauffer des aliments froids autres que des craquelins, chips ou céréales sèches que vous souhaitez rendre croustillants.

⚠ ATTENTION Ne maintenez pas d'aliments au chaud pendant plus de deux heures sur la tablette de réchaud.

⚠ ATTENTION Les récipients ou pellicules en plastique fondent s'ils sont en contact avec la tablette de réchaud. Vous ne réussirez peut-être pas à enlever le plastique fondu et cela n'est pas couvert par votre garantie.

Pour votre sécurité

Avant de réparer ou de nettoyer l'appareil, coupez l'alimentation au tableau de distribution et bloquez le disjoncteur pour éviter que le courant ne soit accidentellement rétabli. S'il n'est pas possible de bloquer le disjoncteur, posez un avertissement bien visible, comme une étiquette, sur le tableau de distribution.

Filtres à graisse en treillis et plateau d'égouttement (certains modèles)

Certains modèles ont deux filtres à graisse métalliques réutilisables et un plateau d'égouttement.

Les filtres métalliques et le plateau d'égouttement retiennent la graisse émise par les aliments durant l'utilisation de la surface de cuisson. Ces filtres empêchent également les flammes provenant des aliments cuits sur la surface de cuisson d'endommager l'intérieur de la hotte.

Pour cette raison, il faut **TOUJOURS** que les filtres soient en place lors de l'utilisation de la hotte. Les filtres à graisse et le plateau d'égouttement vont au lave-vaisselle et doivent être nettoyés tous les 6 mois ou lorsque cela s'avère nécessaire.

Pour nettoyer le plateau d'égouttement, vidangez et essuyez tout excès de graisse avec un essuie-tout. Lavez-le avec de l'eau chaude savonneuse. Séchez à l'aide d'un chiffon propre.

Pour nettoyer les filtres à graisse, faites-les tremper, puis agitez-les dans un mélange d'eau chaude et de détergent. N'utilisez pas un produit contenant de l'ammoniaque, car il noircirait le métal. N'utilisez pas de produits de nettoyage pour four ou d'abrasifs. Vous pouvez effectuer un brossage léger pour éliminer les saletés incrustées. Rincez, secouez et laissez sécher les filtres avant de les réinstaller.

Pour retirer un filtre :

Prenez le verrou de filtre et faites-le pivoter en position ouverte pour le déverrouiller. Tirez le filtre vers le bas et enlevez-le. Retirez les deux filtres. Prenez le plateau d'égouttement, des deux côtés, puis par le bord avant et soulevez-le délicatement vers le haut et à l'extérieur.

Pour remplacer un filtre :

1. Mettez le plateau d'égouttement en place dans le rail de la hotte en vous assurant que les languettes arrière sur le plateau s'accrochent dans les fentes arrière du rail de hotte.
2. Placez le bas du filtre dans le rail inférieur de hotte.
3. Poussez la partie supérieure du filtre vers l'arrière, ouvrez le verrou du filtre et enclenchez-le en place.

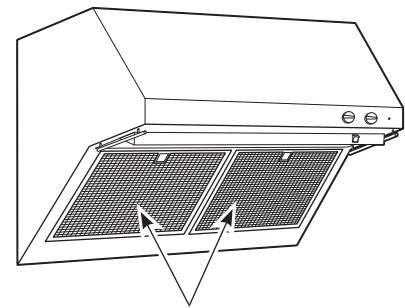

Filtres à graisse

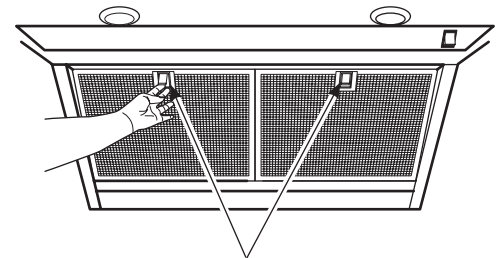

Verrous des filtres

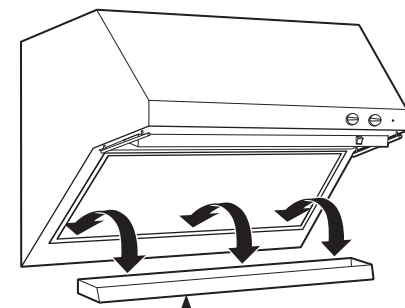
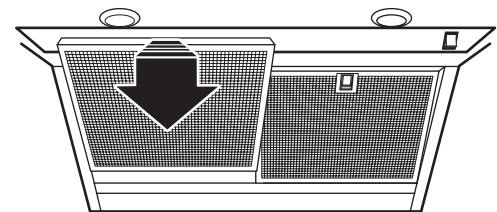

Plateau d'égouttement

Filtres à graisse de déflecteur et plateaux d'égouttement (certains modèles)

Certains modèles comportent des déflecteurs à graisse métalliques réutilisables et des plateaux d'égouttement.

Les déflecteurs métalliques dirigent la graisse émise par les aliments durant l'utilisation de la surface de cuisson vers les plateaux d'égouttement. Ces déflecteurs empêchent également les flammes provenant des aliments cuits sur la surface de cuisson d'endommager l'intérieur de la hotte.

Pour cette raison, il faut **TOUJOURS** que les déflecteurs soient en place lors de l'utilisation de la hotte. Les déflecteurs à graisse et les plateaux d'égouttement doivent être nettoyés tous les mois ou lorsque cela s'avère nécessaire.

Pour nettoyer les déflecteurs à graisse et les plateaux d'égouttement, vidangez et essuyez tout excès de graisse avec un essuie-tout. Faites-les tremper, puis agitez-les dans une solution d'eau chaude et de détergent. N'utilisez pas un produit contenant de l'ammoniaque, car il noircirait le métal. N'utilisez pas de produits de nettoyage pour four ou d'abrasifs. Rincez, secouez et laissez sécher les filtres avant de les réinstaller. **Il est également possible de les laver au lave-vaisselle.**

Pour retirer les déflecteurs et les plateaux d'égouttement :

Prenez les boutons de déflecteur et tirez-les vers l'avant et l'extérieur. Prenez le plateau d'égouttement, puis soulevez-le et sortez-le délicatement du rail de la hotte.

Pour replacer les plateaux d'égouttement :

1. Mettez un plateau d'égouttement en place dans le rail de la hotte.
2. Glissez les plateaux d'égouttement vers la gauche ou la droite jusqu'à ce que tous les plateaux soient côte à côte dans le rail.

Pour replacer les déflecteurs :

1. Tenez le déflecteur à la base par l'un des boutons.
2. Placez l'autre extrémité du déflecteur contre le côté intérieur de la partie avant de la hotte.
3. Faites-la glisser vers le haut et poussez l'extrémité inférieure vers l'arrière jusqu'à ce qu'elle soit bien en place.

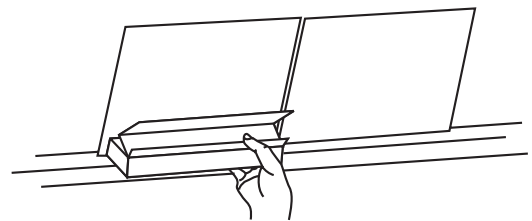
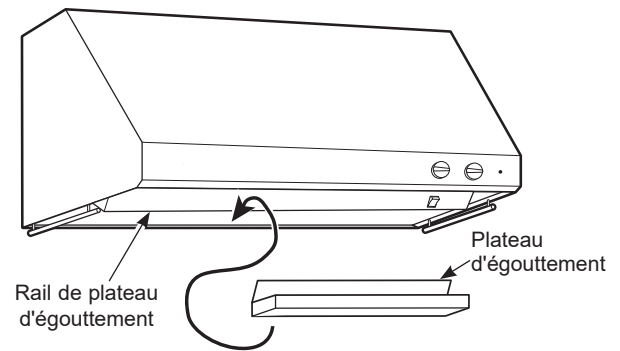

Remplacement du plateau d'égouttement

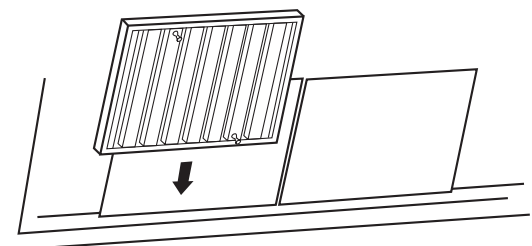
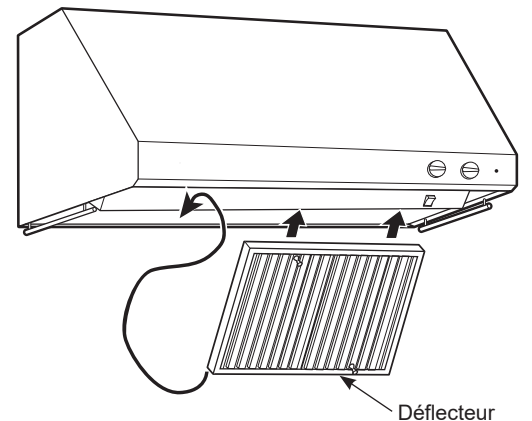

Remplacement d'un déflecteur

Surfaces en acier inoxydable (certains modèles)

N'utilisez pas de tampon en laine d'acier; il rayerait la surface.

Pour nettoyer la surface en acier inoxydable, utilisez de l'eau tiède savonneuse ou un produit de nettoyage ou à polir pour acier inoxydable. Essuyez toujours la surface dans le sens du grain. Suivez les instructions du nettoyant pour surface en acier inoxydable.

Pour toute question concernant l'achat de produit de nettoyage ou à polir pour appareil en acier inoxydable ou pour connaître l'emplacement du détaillant le plus près de chez vous, veuillez appeler notre numéro sans frais :

Service préférentiel Monogram : 800-444-1845

Monogram.com

Pour le service Monogram au Canada, appelez le 1-800-561-3344 ou visitez monogram.ca

Ampoules

Les ampoules se trouvent sur la face intérieure de la hotte.

Pour remplacer les ampoules :

1. Retirez l'anneau de finition en le faisant tourner dans le sens antihoraire.
2. Saisissez l'ampoule par les côtés et retirez-la en tournant dans le sens antihoraire.
3. Remplacez-la par une ampoule du même type et format.

Ces ampoules halogènes à faisceau large de 120 volts, 50 watts, PAR 16 munies d'une base standard, sont offertes dans les magasins spécialisés dans l'éclairage.

Il est également possible de les commander de votre fournisseur Monogram.

Commandez l'ampoule n° WB08X10028.

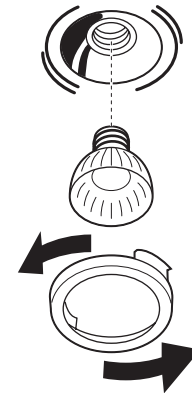

Lampes chauffantes

Les lampes chauffantes se trouvent sur la face intérieure de la hotte.

Ces ampoules de chauffage infrarouges de 120 volts, 175 watts, PAR 38 munies d'une base standard, sont offertes dans certains magasins spécialisés dans l'éclairage.

Il est également possible de les commander de votre fournisseur Monogram.

Commandez l'ampoule n° WB08X10029.

REMARQUE : Si vous ne souhaitez pas de lampes chauffantes, il est possible d'obtenir un éclairage de surface de cuisson supplémentaire en remplaçant les ampoules infrarouges par des ampoules incandescentes standard jusqu'à 100 watts munies de bases standard. Ces ampoules sont offertes dans les magasins spécialisés dans l'éclairage.

Avant de contacter le service de dépannage

Économisez du temps et de l'argent! Reportez-vous au tableau suivant pour éviter tout appel de service qui ne serait pas nécessaire.

| Problème | Cause possible | Solutions |
|--|---|---|
| Le ventilateur et les lampes ne fonctionnent pas lorsque les interrupteurs sont mis en position de marche | La hotte n'a jamais été connectée électriquement par l'installateur/l'électricien/le fabricant. | Appelez l'électricien/l'installateur/le fabricant pour terminer l'installation. Ceci n'est pas sous garantie. |
| | Un fusible peut être grillé ou un disjoncteur s'est déclenché. | Remplacez le fusible ou réenclenchez le disjoncteur. |
| Le ventilateur ne fonctionne pas mais les lumières sont allumées | Le faisceau électrique du moteur de ventilateur n'a pas été connecté ou n'a pas été connecté correctement par l'installateur/l'électricien/le fabricant à son connecteur homologué situé à l'intérieur de la hotte, sur la surface supérieure, à gauche de l'ensemble de ventilateur. | <ol style="list-style-type: none"> 1. Coupez le courant au tableau de distribution et bloquez le disjoncteur pour éviter que le courant ne soit accidentellement rétabli. S'il n'est pas possible de bloquer le disjoncteur, posez un avertissement bien visible, comme une étiquette, sur le tableau de distribution. 2. Retirez les filtres et repérez le connecteur de faisceau électrique de ventilateur. Est-il branché dans son connecteur homologué? 3. Si ce n'est pas le cas, branchez le connecteur de moteur de ventilateur dans le connecteur correspondant sur le haut de la hotte. Remettez le courant. Vérifiez si le ventilateur fonctionne maintenant. 4. Si ce n'est pas le cas, vérifiez le disjoncteur/fusible. S'il est sauté/déclenché, il faut le remplacer/réinitialiser. Est-ce que le ventilateur fonctionne maintenant? Si le ventilateur ne fonctionne pas, appelez Monogram pour obtenir un service. |
| Le ventilateur n'arrive pas à évacuer la fumée, la vapeur ou les odeurs adéquatement | Plusieurs facteurs peuvent être la cause d'origine d'un débit d'air réduit. | |
| | L'installation pourrait être le problème. | Votre hotte a été conçue pour répondre à des exigences précises relatives aux conduits. Si la longueur de votre conduit excède les exigences du fabricant, la performance de la hotte en souffrira. Le débit d'air sera également réduit si le conduit de la maison est trop petit ou s'il y a trop de coudes dans le système. Contactez votre installateur ou fabricant. |
| | Une obstruction dans le conduit pourrait être le problème. | Assurez-vous que rien ne bloque l'évent (nids d'oiseau ou plis dans le conduit). |
| | Il est possible que la lame de registre ne s'ouvre pas. | Assurez-vous que le ruban est enlevé des lampes de registre et qu'il s'ouvre librement. |
| | La lame du registre sur le chapeau de toit ou du mur pourrait ne pas s'ouvrir. | Contactez votre fabricant de façon à ce qu'il puisse s'assurer que le registre s'ouvre librement. |
| | Filtres/défecteurs sales | Assurez-vous que les filtres (et toutes les surfaces de hotte) sont maintenus exempts de graisse et de saleté. |
| | Vérifiez que le filtre est propre. | Si le fait de remplacer le filtre ne règle pas le problème, appelez le service de dépannage. |
| | Une quantité d'air d'appoint (de remplacement) suffisante est nécessaire pour que les appareils d'évacuation fonctionnent selon la capacité pour laquelle ils ont été conçus. | Consultez les codes du bâtiment locaux, ceux-ci pourraient exiger ou fortement recommander l'usage d'air d'appoint. Visitez Monogram.com pour connaître les solutions d'air d'appoint offertes. |

Avant de contacter le service de dépannage

| Problème | Cause possible | Solutions |
|--|---|--|
| La lampe halogène/ chauffante ne fonctionne pas | Une lampe ou une douille pourrait être défectueuse ou un fil pourrait être débranché. | <p>1. Réalisez un dépannage en retirant la lampe et en la mettant dans une douille fonctionnelle (la lampe chauffante entre dans la douille halogène afin de pouvoir la vérifier). Est-ce que ça fonctionne maintenant? Si la lampe ne fonctionne pas, c'est qu'elle est défectueuse. Si votre hotte est toujours sous garantie, appelez Monogram et demandez de vous expédier une nouvelle lampe. Indiquez clairement si vous avez besoin d'une lampe halogène ou d'une lampe chauffante. Les lampes sur ce produit sont protégées par une garantie et sont cataloguées. Si la hotte n'est plus protégée par la garantie, reportez-vous à la section « Entretien et nettoyage » de ce manuel pour voir les exigences relatives à la lampe. Il est possible d'acheter les lampes dans des magasins de construction, des magasins spécialisés dans l'éclairage ou par l'entremise des pièces Monogram. Référence de la lampe défectueuse pour information également.</p> <p>2. Si vous placez la lampe dans une douille fonctionnelle et qu'elle ne s'allume pas, la douille d'origine pourrait être défectueuse ou un fil pourrait être débranché. Appelez Monogram pour obtenir un service.</p> |
| Une pièce est manquante/ endommagée/ défectueuse | Dans l'éventualité improbable où une pièce serait manquante, endommagée ou défectueuse, nous pouvons vous (le consommateur) servir en vous envoyant rapidement ces pièces par la poste. | <p>Nous avons identifié plusieurs pièces faciles à installer.</p> <p>Celles-ci comprennent :</p> <p>Les lampes, les collerettes de lampes, les déflecteurs, les plateaux à graisse, les boutons, les tiges pour ustensiles, le manuel de l'utilisateur et les instructions d'installation.</p> <p>Appelez le service Monogram et décrivez avec soin le numéro de modèle de votre hotte et la pièce dont vous avez besoin. Le numéro de modèle se trouve à l'intérieur du châssis de hotte, derrière le filtre/défecteur.</p> |
| Le cache-conduit est manquant | Le cache-conduit n'est pas compris avec la hotte. Il doit être acheté comme un accessoire. | <ul style="list-style-type: none"> ■ Cache-conduit de 6 po (15,2 cm) à utiliser avec une hotte de 30 po (76,2 cm) ou 36 po (91,4 cm) – commander la trousse n° ZX36DC6 ■ Cache-conduit de 12 po (30,5 cm) à utiliser avec une hotte de 30 po (76,2 cm) ou 36 po (91,4 cm) – commander la trousse n° ZX36DC12 ■ Cache-conduit de 6 po (15,2 cm) à utiliser avec une hotte de 48 po (121,9 cm) – commander la trousse n° ZX48DC6 ■ Cache-conduit de 12 po (30,5 cm) qui convient à une hotte de 48 po (121,9 cm) – commander la trousse n° ZX48DC12 <p>Appelez Monogram pour obtenir des pièces. Consultez la page du service à la clientèle du présent manuel pour obtenir une liste des numéros de téléphone.</p> |
| Une pièce d'installation est manquante/ endommagée/ défectueuse | | <p>Nous fournissons un conduit de transition vertical rond de 10 po (25,4 cm). Cette pièce peut être expédiée à l'installateur de la hotte si elle est d'une manière ou d'une autre inutilisable. Tous les autres conduits de transition, coudés, etc. doivent être achetés localement. Nous pouvons également envoyer par courrier à votre installateur d'autres pièces qui viennent avec la hotte. Appelez le service Monogram. Consultez la page du service à la clientèle du présent manuel pour obtenir une liste des numéros de téléphone. Demandez d'envoyer uniquement les pièces par courrier – aucun appel de service n'est requis.</p> |

GARANTIE DE VOTRE HOTTE MONOGRAM

Agrafez le bon de caisse ou le chèque annulé ici. Une preuve de la date d'achat d'origine est requise pour toute réparation couverte par la garantie.

CE QUI EST COUVERT

À compter de la date d'achat d'origine

GARANTIE LIMITÉE DE DEUX ANS

Pendant deux ans à compter de la date d'achat d'origine, nous fournirons gratuitement les pièces et la main-d'œuvre pour la réparation ou le remplacement à votre domicile de **toute pièce de la hotte** défectueuse en raison d'un défaut de fabrication.

Cette garantie est offerte à l'acheteur initial, ainsi qu'à tout propriétaire subséquent d'un produit acheté en vue d'une utilisation domestique normale dans les 48 États continentaux, à Hawaï, à Washington D.C. ou au Canada. Si le produit est situé dans une zone où aucun réparateur agréé par Monogram n'est disponible, vous devrez peut-être assumer les frais de déplacement de celui-ci ou apporter le produit à un atelier de réparation agréé par Monogram. En Alaska, la garantie est la même, sauf qu'elle est LIMITÉE, car vous devez payer pour expédier le produit à l'atelier de service ou pour les coûts de déplacement du technicien jusqu'à votre domicile.

Toutes les réparations sous garantie sont effectuées par nos Centres de réparation ou par nos réparateurs agréés Customer Care® durant les heures normales de travail.

Si votre électroménager a besoin d'être réparé durant ou après la période de garantie, appelez le 800-444-1845 pour les États-Unis. Au Canada : 888-880-3030. Veuillez avoir le numéro de série et le numéro de modèle à portée de main lorsque vous appelez pour obtenir un service.

CE QUI N'EST PAS COUVERT

- Toute visite à votre domicile pour vous expliquer le fonctionnement de l'appareil.
- Le remplacement des fusibles ou le réenclenchement des disjoncteurs de votre domicile.
- Tout dommage accessoire ou indirect, causé par des défaillances possibles de l'appareil.
- Le remplacement des filtres.
- Tout dommage au produit attribuable à un accident, à un incendie, à une inondation ou à une catastrophe naturelle.
- Toute défectuosité du produit lorsqu'il a été utilisé à toute autre fin que celle pour laquelle il a été conçu, ou utilisé à des fins commerciales.
- L'installation, la livraison ou l'entretien inappropriés de l'appareil. Pour tout problème d'installation, communiquez avec votre détaillant ou votre installateur. Vous êtes responsable de fournir les installations électriques, de gaz, d'échappement et autres adéquates, comme décrit dans les instructions d'installation fournies avec le produit.
- Tout dommage causé après la livraison.
- Tout produit auquel il n'est pas possible d'accéder pour effectuer les réparations nécessaires.
- L'installation ou le service pour un système d'air d'appoint (de remplacement).

EXCLUSIONS DES GARANTIES IMPLICITES

Votre seul et unique recours est de faire réparer le produit dans le cadre de cette garantie limitée. Toute garantie implicite, incluant la garantie de qualité marchande ou d'aptitude du produit à un usage particulier, est limitée à un an ou à la période la plus courte autorisée par la loi.

Dans certains États ou certaines provinces, il est interdit d'exclure ou de limiter les dommages indirects ou accessoires.

Il est alors possible que les limitations ou les exclusions ci-dessus ne s'appliquent pas dans votre cas. La présente garantie vous confère des droits juridiques spécifiques. Vous pouvez bénéficier d'autres droits, qui varient d'un État ou d'une province à l'autre.

Pour connaître les droits dont vous bénéficiez dans votre État ou votre province, communiquez avec le bureau de la protection du consommateur de votre région, de votre État ou de votre province, ou le procureur général.

Garant : Électroménagers GE, une entreprise de Haier

Garant au Canada : MC COMMERCIAL INC, Burlington, Ontario, L7R 5B6

Avec l'achat de votre nouvel appareil Monogram, vous pouvez avoir la certitude que si jamais vous avez besoin d'informations ou d'assistance de Monogram, nous serons là pour vous. Tout ce que vous avez à faire est de nous appeler!

**Enregistrez
votre appareil**

Enregistrez votre nouvel appareil en ligne au moment qui vous convient le mieux! L'enregistrement de votre produit dans les délais prescrits permet une meilleure communication et un service rapide, selon les modalités de votre garantie, si besoin est. Vous pouvez également envoyer par courrier la carte d'enregistrement préimprimée qui se trouve dans l'emballage de votre appareil.

Aux États-Unis : **Monogram.com**

Au Canada : https://service.geappliances.ca/servicio/fr_CA/

**Demande
de service**

Le service de réparation par un expert de Monogram n'est qu'à un pas de votre porte. Vous pouvez demander une réparation en ligne à toute heure du jour, au moment qui vous convient le mieux.

Aux États-Unis : **Monogram.com**

ou appelez au 800-444-1845 pendant les heures normales d'ouverture.

Au Canada : https://service.geappliances.ca/servicio/fr_CA/ ou appelez le 888-880-3030.

**Garanties
prolongées**

Procurez-vous une garantie prolongée Monogram et informez-vous au sujet des rabais spéciaux offerts tout au long de la durée de votre garantie.

Aux États-Unis : **Monogram.com**

ou appelez au 800-444-1845 pendant les heures normales d'ouverture.

Au Canada : electromenagersge.ca/fr/soutien/achat-d-une-garantie-prolongee ou téléphonez au 888-880-3030.

**Connectivité
à distance**

Pour de l'assistance concernant la connectivité réseau sans fil (pour les modèles avec activation à distance), visitez notre site Web à **Monogram.com** ou appelez au 800-444-1845 aux États-Unis seulement.

**Pièces et
accessoires**

Les personnes ayant les compétences requises pour réparer elles-mêmes leurs appareils peuvent recevoir directement à la maison des pièces ou accessoires (les cartes VISA, MasterCard et Discover sont acceptées). Commandez en ligne dès aujourd'hui, 24 heures sur 24.

Aux États-Unis : **Monogram.com** ou par téléphone au 800-444-1845 pendant les heures normales d'ouverture.

Les directives fournies dans le présent manuel comportent des procédures que n'importe quel utilisateur peut effectuer. Les autres types de réparation doivent généralement être confiés à un technicien qualifié. Faites preuve de prudence : une réparation ou un entretien mal effectué peut rendre l'utilisation de l'appareil dangereuse.

Les clients au Canada doivent consulter les pages jaunes pour connaître le centre de réparation MC Commercial le plus proche, visiter notre site Web à electromenagersge.ca/fr/produits/filtres-et-accessoires ou téléphoner au 888-880-3030.