



OWNER'S MANUAL

**36" Glass Canopy Chimney
Vent Hood**

TABLE OF CONTENTS

MODEL INFORMATION	2
CONSUMER SUPPORT	3
SAFETY INFORMATION	4
CONTROLS AND FEATURES	5
CARE AND CLEANING	6
For Your Safety	6
Metal Grease Filter	6
Charcoal Filter	6
Glass Canopy	7
Stainless Steel Hood Surfaces	7
Light Bulbs	7
TROUBLESHOOTING	8
MONOGRAM LIMITED WARRANTY	9

MODEL INFORMATION

MODEL NUMBERS

ZV900

ZV925

WRITE DOWN THE MODEL AND SERIAL NUMBERS

You'll find them on a label on the hood.

Use these numbers in any correspondence or service calls concerning your appliance.

Please write these numbers here:

Model Number

Serial Number

CONSUMER SUPPORT

MONOGRAM WEBSITE

Have a question or need assistance with your appliance? Try the Monogram website 24 hours a day, any day of the year! You can also shop for more great Monogram products and take advantage of all our on-line support services designed for your convenience. In the US: monogram.com or in Canada: monogram.ca

REGISTER YOUR APPLIANCE

Register your new appliance on-line at your convenience! Timely product registration will allow for enhanced communication and prompt service under the terms of your warranty, should the need arise. You may also mail in the pre-printed registration card included in the packing material. In the US: monogram.com/register or in Canada: Prodsupport.mabe.ca/crm/Products/ProductRegistration.aspx

SCHEDULE SERVICE

Expert Monogram repair service is only one step away from your door. To request service in the US, visit our website at monogram.com/contact. or in Canada, visit our website at monogram.ca/contact

REMOTE CONNECTIVITY

For assistance with wireless network connectivity (for models with remote enable), visit our website at monogram.com/connect

PARTS AND ACCESSORIES

Individuals qualified to service their own appliances can have parts or accessories sent directly to their homes (VISA, MasterCard and Discover cards are accepted). Order on-line today 24 hours every day.

In the US: monogram.com/use-and-care/parts

Instructions contained in this manual cover procedures to be performed by any user. Other servicing generally should be referred to qualified service personnel. Caution must be exercised, since improper servicing may cause unsafe operation.

Customers in Canada should consult the nearest Mabe service center, visit our website at monogram.ca

CONTACT US

If you are not satisfied with the service you receive from Monogram, contact us on our website with all the details including your phone number, or write to:

In the US: General Manager, Customer Relations | Monogram Appliances, Appliance Park | Louisville, KY 40225
monogram.com/contact

In Canada: monogram.ca/contact

IMPORTANT SAFETY INFORMATION

READ ALL INSTRUCTIONS BEFORE USING THE APPLIANCE

▲WARNING

Read all safety instructions before using the product. Failure to follow these instructions may result in fire, electrical shock, serious injury or death.

▲WARNING GENERAL SAFETY INSTRUCTIONS

▲WARNING TO REDUCE THE RISK OF FIRE, ELECTRIC SHOCK OR INJURY TO PERSONS, OBSERVE THE FOLLOWING:

- A. Use this unit only in the manner intended by the manufacturer. If you have questions, contact the manufacturer.
- B. Before servicing or cleaning unit, switch power off at service panel and lock the service disconnecting means to prevent power from being switched on accidentally. When the service disconnecting means cannot be locked, securely fasten a prominent warning device, such as a tag, to the service panel.
- C. Do not use this unit with any solid-state speed control device.
- D. This unit must be grounded.

▲CAUTION FOR GENERAL VENTILATING USE ONLY. DO NOT USE TO EXHAUST HAZARDOUS OR EXPLOSIVE MATERIALS AND VAPORS.

▲WARNING TO REDUCE THE RISK OF INJURY TO PERSONS IN THE EVENT OF A RANGE TOP GREASE FIRE, OBSERVE THE FOLLOWING*:

- A. SMOTHER FLAMES with a close-fitting lid, cookie sheet or metal tray, then turn off the burner. BE CAREFUL TO PREVENT BURNS. If the flames do not go out immediately, EVACUATE AND CALL THE FIRE DEPARTMENT.
- B. NEVER PICK UP A FLAMING PAN—You may be burned.
- C. DO NOT USE WATER, including wet dishcloths or towels—a violent steam explosion will result.
- D. Use an extinguisher ONLY if:
 - 1. You know you have a Class ABC extinguisher, and you already know how to operate it.
 - 2. The fire is small and contained in the area where it started.
 - 3. The fire department is being called.
 - 4. You can fight the fire with your back to an exit.

*Based on “Kitchen Firesafety Tips” published by NFPA.

▲WARNING TO REDUCE THE RISK OF A RANGE TOP GREASE FIRE:

- A. Never leave surface units unattended at high settings. Boilovers cause smoking and greasy spillovers that may ignite. Heat oils slowly on low or medium settings.
- B. Always turn hood ON when cooking at high heat or when flambéing food (i.e. Crepes Suzette, Cherries Jubilee, Peppercorn Beef Flambé).
- C. Clean ventilating fans frequently. Grease should not be allowed to accumulate on fan or filter.
- D. Use proper pan size. Always use cookware appropriate for the size of the surface element.

▲WARNING TO REDUCE THE RISK OF FIRE, ELECTRIC SHOCK OR INJURY TO PERSONS, OBSERVE THE FOLLOWING:

- A. Installation work and electrical wiring must be done by qualified person(s) in accordance with all applicable codes and standards, including fire-related construction.
- B. Sufficient air is needed for proper combustion and exhausting of gases through the flue (chimney) of fuel burning equipment to prevent back drafting. Follow the heating equipment manufacturer’s guidelines and safety standards such as those published by the National Fire Protection Association (NFPA), and the American Society for Heating, Refrigeration and Air Conditioning Engineers (ASHRAE), and the local code authorities. When applicable, install any makeup (replacement) air system in accordance with local building code requirements. Visit Monogram.com for available makeup air solutions.
- C. When cutting or drilling into wall or ceiling, do not damage electrical wiring and other hidden utilities.
- D. Ducted fans must always be vented to the outdoors.

▲WARNING TO REDUCE THE RISK OF FIRE, USE ONLY METAL DUCTWORK.

- Do not attempt to repair or replace any part of your hood unless it is specifically recommended in this manual. All other servicing should be referred to a qualified technician.

▲CAUTION AUTOMATICALLY OPERATED DEVICE. TO REDUCE THE RISK OF INJURY, DISCONNECT FROM POWER SUPPLY BEFORE SERVICING. THE UNIT IS EQUIPPED WITH AN INTEGRAL DISCONNECTING SWITCH LOCATED INSIDE THE BLOWER HOUSING.

READ AND SAVE THESE INSTRUCTIONS

CONTROLS AND FEATURES

CONTROLS

NOTE: Avoid using food products that produce flames under the range hood.

1. POWER ON/OFF. Press to activate (turn on)/deactivate (turn off) the control buttons. When the buttons are active (turned on), their outer rings will be illuminated. When active (turned on), the hood lights and fan will automatically turn on at their last settings.

NOTES:

- Always deactivate (turn off) the buttons when the hood is not in use.
- If both the LIGHT and FAN are set to OFF, the buttons will automatically deactivate (turn off) after 10 seconds.

2. LIGHT DECREASE ON/OFF. Press to turn on and dim the lights. It remembers the last light level used. The buttons allow you to cycle around to the desired setting. (There are four light levels/settings and OFF.)

3. LIGHT INCREASE ON/OFF. Press to turn on and brighten the lights. It remembers the last light level used. The buttons allow you to cycle around to the desired setting. (There are four light levels/settings and OFF.)

4. Display. Shows the fan setting.

5. FAN DECREASE ON/OFF. Press to turn on and decrease fan settings. It remembers the last fan level used. The buttons allow you to cycle around to the desired setting. (Use to set the fan speed to LOW, MED, HIGH, BOOST or OFF.)

6. FAN INCREASE ON/OFF. Press to turn on and increase fan settings. It remembers the last fan level used. The buttons allow you to cycle around to the desired setting. (Use to set the fan speed to LOW, MED, HIGH, BOOST or OFF.)

BOOST—Provides five minutes at the maximum fan setting and then automatically sets to HIGH fan.

SENSOR FEATURE—The hood fan will automatically turn on at the MED setting and the display will show AUTO MODE ON if cooking temperatures become too hot. The fan will stay on for a minimum of 3 minutes and will then turn off when temperatures cool to an appropriate level.

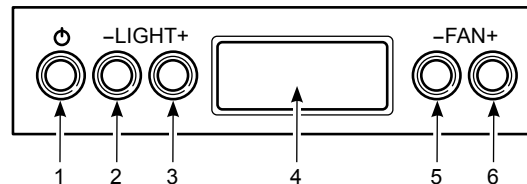

LOCATE ON/OFF SWITCH. Grasp the filter handle, press inward and then pull down. Remove charcoal filter, if present. Reach into the motor compartment and locate the ON/OFF push-button switch on the side of the motor. Press switch to OFF position.

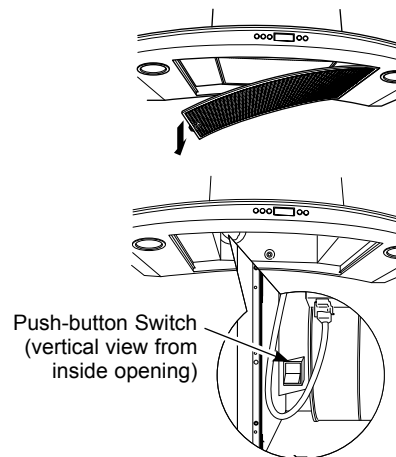

CARE AND CLEANING

FOR YOUR SAFETY

Before servicing or cleaning the unit, switch power off at the service panel and lock the service panel to prevent power from being switched on accidentally.

If the service panel cannot be locked, fasten a tag or prominent warning label to the panel.

METAL GREASE FILTER

The metal filter traps grease released by foods on the cooktop. The filter also helps prevent flames (from food, grease) from damaging the inside of the hood.

For this reason, the filter must ALWAYS be in place when the hood is used. The grease filter should be cleaned every 6 months, or as needed.

To remove:

Grasp the filter lock and pivot it open to release. Pull the filter down and out.

To replace:

1. Place the two tabs on the filter edge into the locating slots in the left or right side of the hood opening.
2. Push the filter up, open the filter lock and snap it into place in the hood.

To clean, swish the filter in hot soapy water and rinse in clean water or wash it in the dishwasher. Do not use abrasive cleansers.

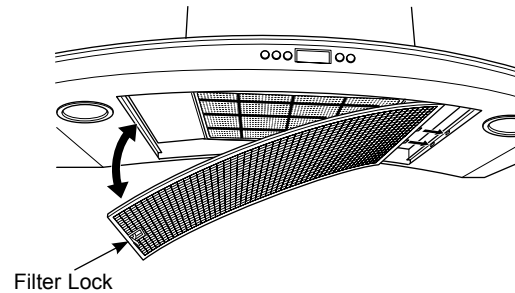

CHARCOAL FILTER (on some models)

If the model is not vented to the outside, the air will be recirculated through a disposable charcoal filter that helps remove smoke and odors.

The charcoal filter should be replaced when it is noticeably dirty or discolored (usually after 6 to 12 months, depending on hood usage).

NOTE: DO NOT rinse, or put charcoal filter in an automatic dishwasher.

The charcoal filter cannot be cleaned. It must be replaced.

Order Charcoal Filter WB02X11284.

To inquire about purchasing replacement charcoal filters or to find the location of a dealer nearest you, please visit monogram.com

To remove:

1. Remove the metal filter—see Metal grease filter section above.
2. Remove the two thumbscrews and lower the filter down and out.

To replace:

1. Place the new filter over the filter mounting bolts in the hood and secure with the thumbscrews.
2. Replace the metal filter—see Metal grease filter section above.

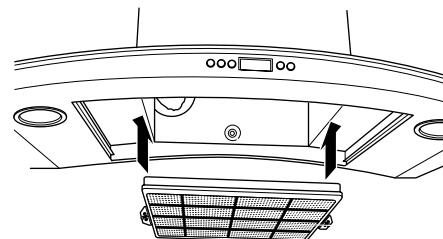

CARE AND CLEANING

GLASS CANOPY

Clean with a damp, soapy cloth and dry with a clean cloth. A glass cleaner may also be used.

STAINLESS STEEL HOOD SURFACES

Do not use a steel wool pad; it will scratch the surface. To clean the stainless steel surface, use warm sudsy water or a stainless steel cleaner or polish. Always wipe the surface in the direction of the grain. Follow the cleaner instructions for cleaning the stainless steel surface.

To inquire about purchasing stainless steel appliance cleaner or polish, or to find the location of a dealer nearest you, visit monogram.com

LIGHT BULBS

To change the light bulbs:

1. Remove the inner lamp lens cover by inserting a small flat blade screwdriver into each of the three slots and gently prying it free.

NOTE: Do not remove the outer trim ring (lamp assembly).

2. Grasp the bulb and pull it straight out.
3. Replace with the same wattage, type and size bulb. Wear Gloves. Do not touch bulb with your bare fingers.

These 12 volt, 20 watt halogen bulbs with a G4 base are available at specialty lighting stores and home building centers.

NOTE: If WRONG WATT BULB appears in the display, the wrong kind of replacement bulb has been used.

Replace with the same wattage, type and size bulb as the one removed.

4. Replace inner cover by inserting the three retaining tabs into the three slots and pressing them firmly in place.

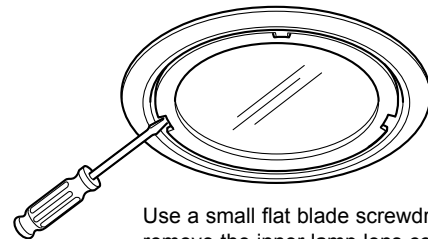

Use a small flat blade screwdriver to remove the inner lamp lens cover.

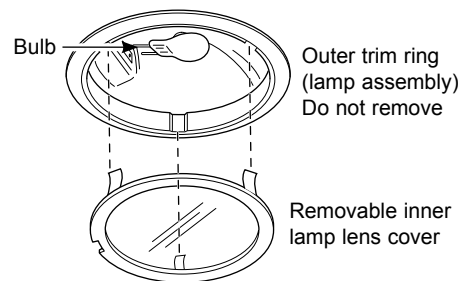

NOTE: Make sure the tabs are inserted into the slots.

TROUBLESHOOTING

Save time and money! Review the charts on the following pages first and you may not need to call for service.

Problem	Possible Cause	What To Do
Fan automatically turns on and can not be turned off		The Sensor feature will automatically turn the fan on at the MED setting and the display will show AUTO MODE ON if cooking temperatures become too hot. The fan will stay on for a minimum of 3 minutes and will then turn off when temperatures cool to an appropriate level.
Fan does not operate when turned on	A fuse may be blown or a circuit breaker tripped.	Replace fuse or reset circuit breaker.
	The power disconnect switch inside the hood may be switched off.	Remove the metal grease filter and the charcoal filter (if present) and flip the switch on.
Fan fails to circulate air or moves air slower than normal		Check to be sure the metal grease filter and the charcoal filter (if present) are clean. Clean the metal grease filter (see the Metal grease filter section) and, if the hood is recirculated (not vented to the outside), replace the charcoal filter (see the Charcoal filter section). If cleaning and replacing the filters does not correct the problem, call for service.
	Sufficient makeup (replacement) air is required for exhausting appliances to operate to rating.	Check with local building codes, which may require or strongly advise the use of makeup air. Visit Monogram.com for available makeup air solutions.
Fan keeps going off and on	The motor is probably overheating and turning itself off. This can be harmful to the motor.	Check to be sure the filter is clean . If it continues to cycle on and off, call for service.
Light will not stay on high setting or “wrong watt bulb” appears in the display		Use 12 volt, 20 watt halogen bulbs with a G4 base and make sure they are inserted securely. See the Light bulbs section.
The hood controls or display are not operating correctly		Disconnect power to the hood by removing the fuse or turning the circuit breaker off in the home fuse box. Wait 30 seconds to allow the hood controls to reset and then replace the fuse or move the circuit breaker back on.
Sequential presses of the light or fan buttons will sometimes change the setting from the lowest setting–to off to the highest setting, or from the highest setting–to off–to the lowest setting		It is normal for the light and fan buttons to cycle around through the settings so that you can easily set the controls to the desired setting.
When pressing the power on/off button to turn on the light, the fan comes on instead		For your convenience, it is normal for the lights and fan to remember their last setting when you press the Power On/Off button. If you want only the lights on, press the “FAN +” (or the “FAN –”) button until “Off” is in the display. When you power the hood up next time, only the lights will function.

MONOGRAM LIMITED WARRANTY

Monogram.com

All warranty service is provided by our Factory Service Centers, or an authorized Customer Care® technician. To schedule service online, visit us at monogram.com/contact. In Canada, visit monogram.ca.

Servicing your range hood may require the use of the onboard data port for diagnostics. This gives a Monogram Factory Service technician the ability to quickly diagnose any issues with your appliance and helps Monogram improve its products by providing Monogram with information on your appliance. If you do not want your appliance data to be sent to Monogram, please advise your technician NOT to submit the data to Monogram at the time of service.

For the period of	Monogram Appliances will replace
Limited two-year warranty	For two years from date of original purchase, we will provide, free of charge, parts and service labor in your home to repair or replace any part of the vent hood that fails because of a manufacturing defect.

What Monogram will not cover:

- Service trips to your home to teach you how to use the product.
- Replacement of house fuses or resetting of circuit breakers.
- Incidental or consequential damage caused by possible defects with this appliance.
- Replacement of the filters.
- Damage to the product caused by accident, fire, floods or acts of God.
- Failure of the product if it is used for other than its intended purpose or used commercially.
- Improper installation, delivery or maintenance.
- Damage caused after delivery.
- Product not accessible to provide required service.
- Installation or service for a makeup (replacement) air system.

EXCLUSION OF IMPLIED WARRANTIES

Your sole and exclusive remedy is product repair as provided in this Limited Warranty. Any implied warranties, including the implied warranties of merchantability or fitness for a particular purpose, are limited to one year or the shortest period allowed by law.

This limited warranty is extended to the original purchaser and any succeeding owner for products purchased for home use within the USA. If the product is located in an area where service by a Monogram Authorized Servicer is not available, you may be responsible for a trip charge or you may be required to bring the product to an Authorized Monogram Service location for service. In Alaska, the limited warranty excludes the cost of shipping or service calls to your home.

Some states do not allow the exclusion or limitation of incidental or consequential damages. This limited warranty gives you specific legal rights, and you may also have other rights which vary from state to state. To know what your legal rights are, consult your local or state consumer affairs office or your state's Attorney General.

Warrantor: GE Appliances, a Haier company, Louisville KY,40225

Warrantor in Canada: MC Commercial, Burlington, ON, L7R 5B6

Staple your receipt here. Proof of the original purchase date is needed to obtain service under the warranty.

NOTES

NOTES

49-80403 Rev. 6

10-19 GEA

Printed in Mexico





MANUEL DE L'UTILISATEUR

**Hotte de type cheminée
à toit en verre de 36 po**

TABLE DES MATIÈRES

RENSEIGNEMENTS SUR LE MODÈLE	2
SERVICE À LA CLIENTÈLE	3
CONSIGNES DE SÉCURITÉ	4
COMMANDES ET CARACTÉRISTIQUES	5
ENTRETIEN ET NETTOYAGE	6
Pour votre sécurité	6
Filtre à graisse métallique	6
Filtre à charbon	6
Toit en verre	7
Surfaces en acier inoxydable	7
Ampoules	7
DÉPANNAGE	8
GARANTIE LIMITÉE MONOGRAM	9

RENSEIGNEMENTS SUR LE MODÈLE

NUMÉROS DE MODÈLE

ZV900

ZV925

INSCRIVEZ LE NUMÉRO DE MODÈLE ET LE NUMÉRO DE SÉRIE DE L'APPAREIL

Vous les trouverez sur une étiquette apposée sur la hotte.

Servez-vous de ces numéros dans toute correspondance ou durant tout appel concernant votre appareil.

Veillez écrire ces numéros :

Numéro de modèle

Numéro de série

SERVICE À LA CLIENTÈLE

SITE WEB DE MONOGRAM

Vous avez des questions ou besoin d'assistance concernant votre appareil? Consultez le site Web de Monogram, accessible 24 heures sur 24, tous les jours de l'année! Vous pouvez également acheter d'autres excellents produits de Monogram et bénéficier de tous nos services de soutien en ligne conçus pour votre commodité. Aux États-Unis : monogram.com; au Canada : monogram.ca.

ENREGISTREZ VOTRE APPAREIL

Enregistrez votre nouvel appareil en ligne au moment qui vous convient le mieux! L'enregistrement de votre produit dans les délais prescrits permet une meilleure communication et un service rapide, selon les modalités de votre garantie, si besoin est. Vous pouvez également envoyer par courrier la carte d'enregistrement préimprimée qui se trouve dans l'emballage de votre appareil. Aux États-Unis : monogram.com/register; au Canada : Prodsupport.mabe.ca/crm/Products/ProductRegistration.aspx.

DEMANDE DE SERVICE

Le service de réparation par un expert de Monogram n'est qu'à un pas de votre porte. Pour demander une réparation aux États-Unis, rendez-vous sur notre site Web à l'adresse monogram.com/contact; au Canada, rendez-vous à monogram.ca/contact.

CONNECTIVITÉ À DISTANCE

Pour de l'assistance concernant la connectivité réseau sans fil (pour les modèles avec activation à distance), visitez notre site Web à monogram.com/connect.

PIÈCES ET ACCESSOIRES

Les personnes ayant les compétences requises pour réparer elles-mêmes leurs appareils peuvent recevoir directement à la maison des pièces ou accessoires (les cartes VISA, MasterCard et Discover sont acceptées). Commandez en ligne dès aujourd'hui, 24 heures sur 24.

Aux États-Unis : monogram.com/use-and-care/parts

Les directives fournies dans le présent manuel comportent des procédures que n'importe quel utilisateur peut effectuer. Les autres types de réparation doivent généralement être confiés à un technicien qualifié. Faites preuve de prudence : une réparation ou un entretien mal effectué peut rendre l'utilisation de l'appareil dangereuse.

Les clients au Canada doivent consulter le centre de réparation Mabe le plus proche ou visiter notre site Web à monogram.ca.

POUR NOUS JOINDRE

Si vous n'êtes pas satisfait du service après-vente de Monogram, communiquez avec nous sur notre site Web en fournissant tous les détails et votre numéro de téléphone, ou écrivez à :

Aux États-Unis : General Manager, Customer Relations | Monogram Appliances, Appliance Park | Louisville, KY 40225
monogram.com/contact

Au Canada : monogram.ca/contact

CONSIGNES DE SÉCURITÉ IMPORTANTES

LISEZ TOUTES LES INSTRUCTIONS AVANT D'UTILISER L'APPAREIL

⚠ AVERTISSEMENT

Lisez toutes les consignes de sécurité avant d'utiliser le produit. Le non-respect de ces instructions peut entraîner un incendie, une décharge électrique, des blessures graves ou fatales.

⚠ AVERTISSEMENT

CONSIGNES DE SÉCURITÉ GÉNÉRALES

⚠ AVERTISSEMENT

POUR DIMINUER LES RISQUES D'INCENDIE, DE CHOC ÉLECTRIQUE OU DE BLESSURES, SUIVEZ LES CONSIGNES SUIVANTES :

- A. Cet appareil doit uniquement être utilisé aux fins prévues par son fabricant. Si vous avez des questions, contactez le fabricant.
- B. Avant de réparer ou de nettoyer l'appareil, coupez l'alimentation au tableau de distribution et bloquez le disjoncteur pour éviter que le courant ne soit accidentellement rétabli. S'il n'est pas possible de bloquer le disjoncteur, posez un avertissement bien visible, comme une étiquette, sur le tableau de distribution.
- C. N'utilisez pas cet appareil avec un dispositif de contrôle de la vitesse à semi-conducteurs.
- D. Cet appareil doit être mis à la terre.

⚠ ATTENTION

POUR ÉVACUATION DE TYPE GÉNÉRAL SEULEMENT. N'UTILISEZ PAS CET APPAREIL POUR ÉVACUER DES SUBSTANCES OU DES VAPEURS NOCIVES OU EXPLOSIVES.

⚠ AVERTISSEMENT

POUR RÉDUIRE LES RISQUES DE BLESSURES S'IL SURVIENT UN FEU DE GRAISSE SUR LA CUISINIÈRE, SUIVEZ LES CONSIGNES SUIVANTES* :

- A. **ÉTOUFFEZ LES FLAMMES** en recouvrant l'ustensile d'un couvercle, d'une plaque à biscuits ou d'un plateau en métal, puis éteignez le brûleur ou l'élément. **PRENEZ GARDE DE NE PAS VOUS BRÛLER.** Si les flammes ne s'éteignent pas immédiatement, **ÉVACUEZ LES LIEUX ET APPELEZ LE SERVICE D'INCENDIE.**
- B. **N'ESSAYEZ JAMAIS DE SAISIR UN USTENSILE EN FEU;** vous pourriez vous brûler.
- C. **N'UTILISEZ PAS D'EAU,** ni de torchons ou serviettes humides; une violente explosion de vapeur en résulterait.
- D. Utilisez un extincteur **SEULEMENT** si :
 1. Vous avez en votre possession un extincteur de classe ABC et vous savez vous en servir.
 2. Le feu n'est pas important et est circonscrit à l'endroit où il s'est déclaré.
 3. Vous avez appelé les pompiers.
 4. Vous pouvez combattre le feu en faisant dos à une sortie.

* Basé sur le document « [Kitchen Firesafety Tips](#) » (Conseils de sécurité incendie dans la cuisine) publié par la NFPA.

⚠ AVERTISSEMENT

POUR RÉDUIRE LES RISQUES DE FEU DE GRAISSE SUR LA CUISINIÈRE :

- A. Ne laissez jamais sans surveillance les éléments de surface à des réglages élevés. Les débordements peuvent produire de la fumée et des projections de graisse qui pourraient s'enflammer. Faites chauffer l'huile doucement à un réglage bas ou moyen.

- B. Mettez toujours la hotte en **MARCHE** lorsque vous cuisinez à feu fort ou que vous faites flamber des aliments (p. ex., des crêpes Suzette, des cerises jubilé ou du bœuf flambé au poivre).
- C. Nettoyez régulièrement les ventilateurs. Ne laissez pas la graisse s'accumuler sur le ventilateur ou sur le filtre.
- D. Utilisez des ustensiles de cuisson de dimensions appropriées. Utilisez toujours des casseroles dont la taille correspond à celle de l'élément de cuisson.

⚠ AVERTISSEMENT

POUR DIMINUER LES RISQUES D'INCENDIE, DE CHOC ÉLECTRIQUE OU DE BLESSURES, SUIVEZ LES CONSIGNES SUIVANTES :

- A. L'installation et le câblage électrique doivent être effectués par une personne qualifiée conformément à tous les codes et à toutes les normes en vigueur, en particulier ceux et celles concernant la résistance au feu de la construction.
- B. Une quantité d'air suffisante est nécessaire à une combustion et à une évacuation appropriées des gaz par le conduit d'évacuation (cheminée) de l'équipement à combustible pour éviter tout refoulement. Suivez les instructions et normes de sécurité du fabricant de l'appareil chauffant, comme celles publiées par la National Fire Protection Association (NFPA), l'American Society for Heating, Refrigeration and Air Conditioning Engineers (ASHRAE) et les autorités locales. Le cas échéant, installez un système d'air d'appoint (de remplacement) conformément aux exigences du code du bâtiment local. Rendez-vous sur **Monogram.com** pour connaître les solutions d'air d'appoint offertes.
- C. Lorsque vous effectuez des découpes ou que vous percez dans un mur ou un plafond, n'endommagez pas le câblage électrique ou les installations des services publics.
- D. L'air des ventilateurs pourvus de conduits de ventilation doit toujours être évacué vers l'extérieur.

⚠ AVERTISSEMENT

POUR RÉDUIRE LES RISQUES D'INCENDIE, N'UTILISEZ QUE DES CONDUITS EN MÉTAL.

- N'essayez pas de réparer ou de remplacer une pièce de la hotte, sauf si cela est spécifiquement recommandé dans ce manuel. Toutes les autres réparations doivent être confiées à un technicien qualifié.

⚠ ATTENTION

APPAREIL À FONCTIONNEMENT AUTOMATIQUE. POUR RÉDUIRE LE RISQUE DE BLESSURE, DÉBRANCHEZ L'ALIMENTATION ÉLECTRIQUE AVANT DE PROCÉDER À UNE RÉPARATION OU À L'ENTRETIEN DE L'APPAREIL. CETTE HOTTE EST ÉQUIPÉE D'UN INTERRUPTEUR DE DÉCONNEXION INTÉGRÉ SITUÉ À L'INTÉRIEUR DU BOÎTIER DU VENTILATEUR.

LISEZ ET CONSERVEZ CES INSTRUCTIONS

COMMANDES ET CARACTÉRISTIQUES

COMMANDES

REMARQUE : Évitez d'utiliser des produits alimentaires qui produisent des flammes sous la hotte.

1. **MARCHE/ARRÊT.** Appuyez sur cette touche pour activer/désactiver les touches de commande. Lorsque les touches sont activées, leur anneau extérieur s'illumine. Lorsqu'elles sont activées, les lumières de la hotte et le ventilateur s'allumeront automatiquement aux derniers réglages utilisés.

REMARQUES :

- Désactivez toujours les touches lorsque la hotte n'est pas utilisée.
- Si la LUMIÈRE et le VENTILATEUR sont tous deux réglés sur OFF (arrêt), les touches se désactivent automatiquement (s'éteignent) après 10 secondes.

2. **MARCHE/ARRÊT ET DIMINUTION DE L'ÉCLAIRAGE.**

Appuyez sur cette touche pour allumer et tamiser les lumières. Le dernier niveau d'éclairage utilisé est mémorisé. Les touches vous permettent de faire défiler les niveaux d'éclairage jusqu'au réglage souhaité. (Vous pouvez choisir entre quatre niveaux/réglages d'éclairage et OFF [arrêt].)

3. **MARCHE/ARRÊT ET AUGMENTATION DE L'ÉCLAIRAGE.**

Appuyez sur cette touche pour allumer et augmenter le niveau de l'éclairage. Le dernier niveau d'éclairage utilisé est mémorisé. Les touches vous permettent de faire défiler les niveaux d'éclairage jusqu'au réglage souhaité. (Vous pouvez choisir entre quatre niveaux/réglages d'éclairage et OFF [arrêt].)

4. **Afficheur.** Affiche le réglage du ventilateur.

5. **MARCHE/ARRÊT ET DIMINUTION DE LA VITESSE DU VENTILATEUR.** Appuyez sur cette touche pour allumer et diminuer la vitesse du ventilateur. La dernière vitesse utilisée est mémorisée. Les touches vous permettent de faire défiler les niveaux de vitesse jusqu'au réglage souhaité. (Utilisez cette touche pour régler la vitesse du ventilateur sur LOW, MED, HIGH, BOOST ou OFF [bas, moyen, élevé, suralimenté ou arrêt]).

6. **MARCHE/ARRÊT ET AUGMENTATION DE LA VITESSE DU VENTILATEUR.** Appuyez sur cette touche pour allumer et augmenter la vitesse du ventilateur. La dernière vitesse utilisée est mémorisée. Les touches vous permettent de faire défiler les niveaux de vitesse jusqu'au réglage souhaité. (Utilisez cette touche pour régler la vitesse du ventilateur sur LOW, MED, HIGH, BOOST ou OFF [bas, moyen, élevé, suralimenté ou arrêt]).

BOOST (suralimenté) – Règle le ventilateur à la vitesse maximale, puis se règle automatiquement à la vitesse HIGH (élevé).

FONCTION SENSOR (capteur) – La fonction de capteur mettra automatiquement le ventilateur en marche au réglage MED (moyen) et l'écran affichera « AUTO MODE ON » (mode automatique activé) si les températures de cuisson deviennent trop chaudes. Le ventilateur restera allumé pendant au moins 3 minutes et s'éteindra ensuite lorsque les températures auront refroidi à un niveau approprié.

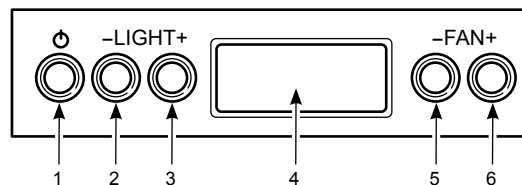

LOCALISEZ L'INTERRUPTEUR ON/OFF (MARCHE/ARRÊT).

Saisissez la poignée du filtre, appuyez vers l'intérieur, puis tirez vers le bas. Retirez le filtre à charbon, s'il y en a un. Accédez au compartiment moteur et localisez le bouton-poussoir ON/OFF (marche/arrêt) sur le côté du moteur. Appuyez sur l'interrupteur en position OFF (arrêt).

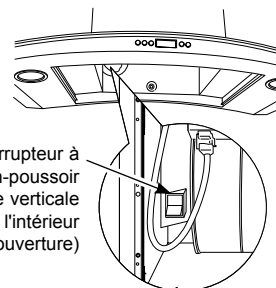
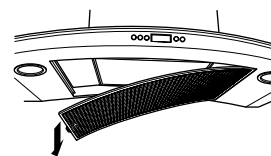

Interrupteur à bouton-poussoir (vue verticale depuis l'intérieur de l'ouverture)

ENTRETIEN ET NETTOYAGE

POUR VOTRE SÉCURITÉ

Avant de réparer ou de nettoyer la hotte, coupez l'alimentation au tableau de distribution et bloquez le disjoncteur pour éviter que le courant ne soit accidentellement rétabli.

Si le tableau de distribution ne peut être verrouillé, posez une étiquette ou un avertissement bien visible sur le tableau.

FILTRE À GRAISSE MÉTALLIQUE

Le filtre en métal retient la graisse libérée par les aliments lorsque la surface de cuisson est utilisée. Ce filtre permet également d'éviter que les flammes (provenant des aliments, de la graisse) n'endommagent l'intérieur de la hotte.

Pour cette raison, il faut TOUJOURS que le filtre soit en place lorsque la hotte d'extraction est utilisée. Le filtre à graisse doit être nettoyé tous les 6 mois ou lorsque cela s'avère nécessaire.

Pour retirer le filtre :

Prenez le verrou de filtre et faites-le pivoter en position ouverte pour le déverrouiller. Tirez le filtre vers le bas et enlevez-le.

Pour replacer le filtre :

1. Insérez les deux pattes situées sur le rebord du filtre dans les fentes situées sur le côté gauche ou droit de l'ouverture de la hotte.
2. Poussez le filtre vers le haut, ouvrez le verrou du filtre et enclenchez-le en place dans la hotte.

Pour nettoyer le filtre, agitez-le dans de l'eau chaude savonneuse et rincez à l'eau propre, ou placez-le au lave-vaisselle. N'utilisez pas de nettoyant abrasif.

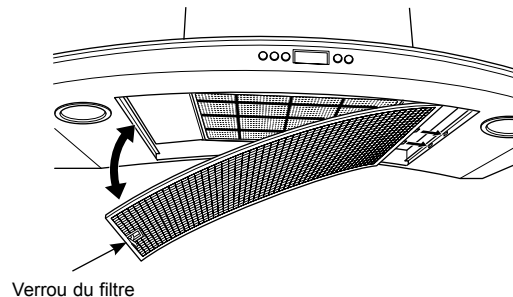

Verrou du filtre

FILTRE À CHARBON (certains modèles)

Si l'appareil n'est pas ventilé vers l'extérieur, l'air est recyclé à travers un filtre à charbon jetable qui retient la fumée et les odeurs.

Le filtre à charbon doit être remplacé lorsqu'il est visiblement sale ou qu'il a changé de couleur (généralement après 6 à 12 mois, selon la fréquence d'utilisation de la hotte).

REMARQUE : NE RINCEZ PAS le filtre à charbon et NE LE NETTOYEZ PAS au lave-vaisselle.

Le filtre à charbon ne peut pas être nettoyé. Il doit être remplacé.

Commandez un filtre à charbon numéro WB02X11284.

Pour toute question concernant l'achat de filtres à charbon de rechange ou pour connaître l'emplacement du détaillant le plus près de chez vous, veuillez vous rendre à monogram.com.

Pour retirer le filtre :

1. Retirez le filtre métallique (voir la section « Filtre à graisse métallique » ci-dessus).
2. Retirez les deux vis à oreilles et abaissez le filtre vers le bas et retirez-le.

Pour replacer le filtre :

1. Placez le nouveau filtre sur les boulons de montage du filtre dans la hotte et fixez-le avec les vis à oreilles.
2. Remplacez le filtre métallique (voir la section « Filtre à graisse métallique » ci-dessus).

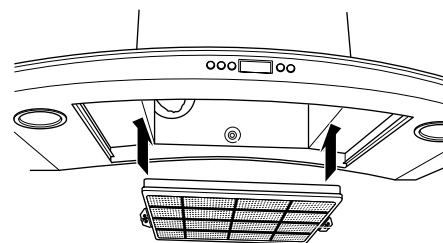

ENTRETIEN ET NETTOYAGE

TOIT EN VERRE

Nettoyez avec un chiffon humide et savonneux et séchez avec un chiffon propre. Vous pouvez également utiliser un nettoyeur pour le verre.

SURFACES EN ACIER INOXYDABLE

N'utilisez pas de tampon en laine d'acier; il rayerait la surface.

Pour nettoyer la surface en acier inoxydable, utilisez de l'eau tiède savonneuse ou un produit de nettoyage ou à polir pour acier inoxydable. Essayez toujours la surface dans le sens du grain. Suivez les instructions du nettoyeur pour surface en acier inoxydable.

Pour vous renseigner sur l'achat de produit de nettoyage ou à polir pour les électroménagers en acier inoxydable ou pour trouver le marchand le plus près de chez vous, rendez-vous sur monogram.com.

AMPOULES

Pour remplacer les ampoules :

1. Retirez le couvercle intérieur protecteur de la lampe en insérant un petit tournevis à lame plate dans chacune des trois fentes et en appliquant un léger effet de levier pour le dégager.

REMARQUE : Ne retirez pas l'anneau de garniture extérieur (assemblage de lampe).

2. Saisissez l'ampoule et retirez-la directement.
3. Remplacez l'ancienne ampoule par une ampoule de même puissance, type et dimension. Portez des gants. Ne touchez pas l'ampoule à mains nues.

Ces ampoules halogènes de 12 volts et 20 watts à culot G4 sont disponibles dans les magasins de luminaires spécialisés et les magasins de rénovation.

REMARQUE : Si « WRONG WATT BULB » (ampoule à la mauvaise puissance) s'affiche, c'est que vous n'avez pas utilisé le bon type d'ampoule de remplacement. Remplacez l'ancienne ampoule par une ampoule de même puissance, type et dimension.

4. Remplacez le couvercle intérieur en insérant les trois pattes de retenue dans les trois fentes et en appuyant fermement sur le couvercle.

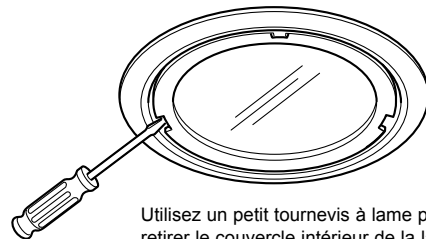

Utilisez un petit tournevis à lame plate pour retirer le couvercle intérieur de la lampe.

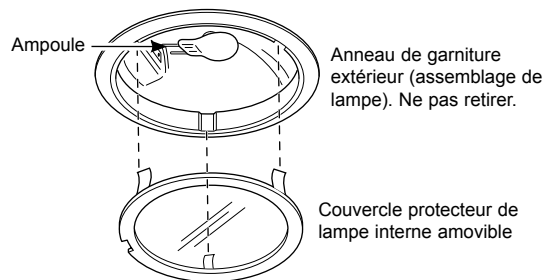

REMARQUE : Assurez-vous que les pattes sont insérées dans les fentes.

DÉPANNAGE

Économisez du temps et de l'argent! Reportez-vous au tableau suivant pour éviter tout appel de service qui ne serait pas nécessaire.

Problème	Causes possibles	Solutions
Le ventilateur est activé automatiquement et ne peut pas être désactivé		La fonction Sensor (capteur) allumera automatiquement le ventilateur au réglage MED (moyen) et l'écran affichera « AUTO MODE ON » (mode automatique activé) si les températures de cuisson deviennent trop chaudes. Le ventilateur restera allumé pendant au moins 3 minutes et s'éteindra ensuite lorsque les températures auront refroidi à un niveau approprié.
Le ventilateur ne fonctionne pas lorsque je veux le mettre en marche	Un fusible peut être grillé ou un disjoncteur s'est déclenché.	Remplacez le fusible ou réinitialisez le disjoncteur.
	L'interrupteur d'alimentation à l'intérieur de la hotte est peut être à OFF (arrêt).	Retirez le filtre à graisse métallique et le filtre à charbon (le cas échéant) et mettez l'interrupteur à ON (marche).
Le ventilateur ne parvient pas à faire circuler l'air ou déplace l'air plus lentement qu'à la normale		Assurez-vous que le filtre à graisse métallique et le filtre à charbon (le cas échéant) sont propres. Nettoyez le filtre à graisse métallique (voir la section « Filtre à graisse métallique ») et, si la hotte est en mode recyclage de l'air (non ventilée vers l'extérieur), remplacez le filtre à charbon (voir la section « Filtre à charbon »). Si le nettoyage et le remplacement des filtres ne résolvent pas le problème, appelez le service à la clientèle.
	Une quantité d'air d'appoint (de remplacement) suffisante est nécessaire pour que les appareils d'évacuation fonctionnent selon la capacité pour laquelle ils ont été conçus.	Consultez les codes du bâtiment locaux, ceux-ci pourraient exiger ou fortement recommander l'usage d'air d'appoint. Rendez-vous sur Monogram.com pour connaître les solutions d'air d'appoint offertes.
Le ventilateur démarre et s'arrête sans cesse	Il est probable que le moteur surchauffe et qu'il s'arrête par lui-même. Cela peut endommager le moteur.	Vérifiez que le filtre est propre. Si le ventilateur continue à se mettre en marche et s'arrêter, appelez le service de dépannage.
La lumière ne reste pas sur un réglage élevé ou « WRONG WATT BULB » (ampoule à la mauvaise puissance) apparaît à l'écran		Utilisez des ampoules halogènes de 12 volts, 20 watts avec un culot G4 et assurez-vous qu'elles sont bien insérées. Reportez-vous à la section « Ampoules ».
Les commandes de la hotte ne s'affichent ou ne fonctionnent pas correctement		Débranchez l'alimentation de la hotte en retirant le fusible ou en désactivant le disjoncteur dans la boîte à fusibles de la maison. Attendez 30 secondes pour permettre aux commandes de la hotte de se réinitialiser, puis remplacez le fusible ou réenclenchez le disjoncteur.
Appuyer en séquence sur les touches de l'éclairage ou du ventilateur changera parfois le réglage du réglage le plus bas – à l'arrêt au réglage le plus élevé, ou du réglage le plus élevé – à l'arrêt au réglage le plus bas		Il est normal que les touches de l'éclairage et du ventilateur fassent défiler les paramètres afin que vous puissiez facilement régler les commandes sur le réglage souhaité.
Lorsque vous appuyez sur la touche Marche/arrêt pour allumer la lumière, c'est le ventilateur qui se met en marche		Pour votre commodité, il est normal que les réglages des lumières et du ventilateur soient mémorisés dans la hotte lorsque vous appuyez sur la touche Marche/arrêt. Si vous souhaitez que seules les lumières soient allumées, appuyez sur la touche « FAN + » (ou « FAN – ») (ventilateur + ou ventilateur -) jusqu'à ce que « Off » (arrêt) s'affiche. Lorsque vous allumerez la hotte la prochaine fois, seules les lumières se mettront en marche.

GARANTIE LIMITÉE MONOGRAM

Monogram.com

Toutes les réparations sous garantie sont effectuées par nos Centres de réparation ou par nos réparateurs agréés Customer Care®. Pour faire la demande d'une réparation en ligne, visitez monogram.com/contact. Au Canada, rendez-vous à monogram.ca.

La réparation de votre hotte peut nécessiter l'utilisation d'un accès embarqué aux données pour déterminer le diagnostic. Cela permet à un technicien de service d'usine de Monogram de diagnostiquer rapidement tout problème avec votre appareil et aide Monogram à améliorer ses produits en lui fournissant des informations sur votre appareil. Si vous ne voulez pas que les données de votre appareil soient transmises à Monogram, veuillez aviser le technicien de ne PAS transmettre de données à Monogram au moment de la réparation.

Pendant une période de	Monogram Appliances remplacera
Garantie limitée de deux ans	Pendant deux ans à compter de la date d'achat d'origine, nous fournirons gratuitement les pièces et la main-d'œuvre pour la réparation ou le remplacement à votre domicile de toute pièce de la hotte défectueuse en raison d'un défaut de fabrication.

Ce que Monogram ne couvre pas :

- Toute visite à votre domicile pour vous expliquer le fonctionnement de l'appareil.
- Le remplacement des fusibles ou le réenclenchement des disjoncteurs de votre domicile.
- Tout dommage accessoire ou indirect, causé par des défaillances possibles de l'appareil.
- Le remplacement des filtres.
- Tout dommage au produit attribuable à un accident, à un incendie, à une inondation ou à une catastrophe naturelle.
- Toute défectuosité du produit lorsqu'il a été utilisé à toute autre fin que celle pour laquelle il a été conçu, ou utilisé à des fins commerciales.
- L'installation, la livraison ou l'entretien inappropriés de l'appareil.
- Tout dommage causé après la livraison.
- Tout produit auquel il n'est pas possible d'accéder pour effectuer les réparations nécessaires.
- L'installation ou le service pour un système d'air d'appoint (de remplacement).

EXCLUSIONS DES GARANTIES IMPLICITES

Votre seul et unique recours est de faire réparer le produit dans le cadre de cette garantie limitée. Toute garantie implicite, incluant la garantie de qualité marchande ou d'aptitude du produit à un usage particulier, est limitée à un an ou à la période la plus courte autorisée par la loi.

Cette garantie limitée est offerte à l'acheteur initial, ainsi qu'à tout propriétaire subséquent d'un produit acheté en vue d'une utilisation domestique aux États-Unis. Si le produit est situé dans une zone où aucun réparateur agréé par Monogram n'est disponible, vous devrez peut-être assumer les frais de déplacement de celui-ci ou apporter le produit à un atelier de réparation agréé par Monogram. En Alaska, la garantie limitée exclut les coûts d'expédition et les appels de service nécessitant une visite à domicile.

Dans certains États, il est interdit d'exclure ou de limiter les dommages indirects ou accessoires. Il est alors possible que les limitations ou exclusions ci-dessus ne s'appliquent pas dans votre cas. La présente garantie limitée vous confère des droits juridiques spécifiques. Vous pouvez bénéficier d'autres droits, qui varient d'un État ou d'une province à l'autre. Pour connaître les droits dont vous bénéficiez dans votre État ou votre province, communiquez avec le bureau de la protection du consommateur de votre région, de votre État ou de votre province, ou le procureur général.

Garant : Électroménagers GE, une entreprise de Haier, Louisville KY, 40225, É.-U.

Garant au Canada : MC Commercial, Burlington, ON, L7R 5B6

Agrafez votre facture ici. Une preuve de la date d'achat d'origine est requise pour obtenir des services sous garantie.

NOTES

NOTES

